

OUTDOOR SAUNA



- EN** Assembly Instructions for Sauna
- DE** Montageanleitung für die Sauna
- SV** Monteringsanvisningar för bastu
- RU** Инструкция по сборке сауны
- FR** Instructions de montage du sauna



KUIKKA
S02200

KEITELE
S04000

SAIMAA
S04300

Pictures on the cover are normative - Die Abbildungen auf dem Deckblatt sind normativ - Bilderna på pärmen är riktgivande - Иллюстрации нормативные - Les photos de la couverture sont normatives



PLEASE READ THESE ASSEMBLY INSTRUCTIONS THROUGH CAREFULLY BEFORE YOU START ASSEMBLING

The pictures shown in this manual are meant as guidelines only. The pictures illustrate the assembly of the Keitele, but the same principles apply to all Harvia outdoor saunas. If the separate wall drawings supplied with the package differ from the wall drawings in this manual, the separate wall drawings should be followed. This is due to on-going product development.

Two persons are needed when assembling the sauna. You will need the following tools:

- screwdrivers or a battery-operated screwdriver
- PZ (POZIDRIV) tips nos 1 and 2 for the above
- a jackhammer
- a hammer
- a hand saw
- a keyhole saw
- a tape measure
- a spirit level
- sandpaper
- a sharp knife
- a carpet knife
- a steady stool or step-ladders
- a wrench (13 mm) or an adjustable wrench

Please note that wood is natural material, which can swell, contract or warp due to dampness. Therefore, the assembly of some of the sauna parts may require some force.

Foundation

As a foundation you can use either concrete plate or compressed gravel. On a gravel base, you should have concrete bars, concrete blocks or suitable stones in corners and in every 800–1000 mm under the base wood to support the construction. Each floor beam extension should also have a support beneath it.

Make sure that when you place the base wood they are levelled so that all the walls will stand upright. Use either plastic or bitumite band between the base wood and concrete/stones to prevent the wood from absorbing the moist.

There are 10 mm gaps in the floors of the sauna room and the terrace. When laying the foundation, make sure that water exits from beneath the floor and that you can clean the space under the floor.



BITTE LESEN SIE VOR DER MONTAGE DIESE MONTAGEANLEITUNG SORGFÄLTIG DURCH

Die Abbildungen in diesem Handbuch dienen lediglich zur Illustration. Die Abbildung zeigt die Montage der Keitele-Sauna, das Prinzip gilt jedoch für alle Harvia Außensaunas. Wenn die mit dem Paket separat gelieferten Wandzeichnungen von den Zeichnungen in diesem Handbuch abweichen, sind die separaten Wandzeichnungen maßgeblich. Da wir unsere Produkte stetig weiterentwickeln, kann es zu Abweichungen kommen.

Für die Montage der Sauna sind zwei Personen erforderlich. Für die Montage brauchen Sie folgende Werkzeuge:

- Schraubendreher oder Akku-Schrauber
- PZ- (POZIDRIV-) Aufsätze Nr. 1 und 2 für den Schraubendreher
- Vorschlaghammer
- Hammer
- Handsäge
- Stichsäge
- Maßband
- Wasserwaage
- Schleifpapier
- scharfes Messer
- Teppichmesser
- standfester Hocker oder Leiter
- 13 mm-Schraubenschlüssel oder verstellbarer Schraubenschlüssel

Bitte beachten Sie, dass Holz ein Naturprodukt ist, das durch Feuchtigkeit aufquellen, einschrumpfen oder sich verziehen kann. Daher ist für die Montage einiger Teile der Sauna möglicherweise Kraftanwendung erforderlich.

Fundament

Als Fundament können Sie entweder eine Betonplatte oder komprimierten Kies verwenden. Wenn Sie ein Kiesfundament verwenden, sollten sich zur Unterstützung der Konstruktion in den Ecken und alle 800–1000 mm Betonstangen, Betonblöcke oder geeignete Steine unter dem Sockelholz befinden. Jede Verbindungsstelle zwischen Fußbodenbalken sollte ebenfalls über eine Stütze verfügen.

Stellen Sie beim Aufstellen der Sockelhölzer sicher, dass sie sich auf gleicher Höhe befinden, damit später alle Wände gerade stehen. Es wird empfohlen, entweder Plastik- oder Teerband zwischen dem Sockelholz und dem Beton/den Steinen zu verwenden, um zu verhindern, dass Feuchtigkeit in das Holz eindringt.

In den Böden der Saunakabine und der Terrasse befinden sich 10 mm breite Lücken. Achten Sie beim Legen des Fundaments darauf, dass Wasser unter dem Boden austreten und der Zwischenraum gereinigt werden kann.



LÄS IGENOM MONTERINGSANVISNINGEN NOGGRANT INNAN DU BÖRJAR MONTERA BASTUN

De bilder som visas i manualen är enbart till som en vägledning. Bilderna visar monteringen av Keitele, men samma princip gäller för samtliga Harvia utomhusbastur. Om de separata väggritningarna som levereras med byggsatsen skiljer sig från väggritningarna i denna monteringsanvisning, bör de väggritningar som följde med byggsatsen användas. Anledningen till att de skiljer sig kan vara en pågående produktutveckling.

Det behövs två personer för att montera bastun. Du behöver följande verktyg:

- Skruvmejslar eller en batteridrivna skruvdragare
- PZ (POZIDRIV) bits nr 1 och 2 till skruvdragaren
- Slägga eller annan slagverktyg
- Hammare

- Handsåg
- Hålsåg
- Måttband
- Vattenpass
- Sandpapper
- Vass kniv
- Mattniv
- Stadig pall eller stege
- Skruvnyckel (13 mm) eller skiftnyckel

Observera att trä är ett naturmaterial som kan svälla, dra ihop sig eller bli skevt när det utsätts för fukt. Därför kan vissa moment i monteringsarbetet kräva en del kraft.

Grunden

Till grund kan du använda en cementplatta eller sammanpressat grus. Om du använder grus som grund, ska du placera ut betongreglar, betongblock eller lämpliga stenar i varje hörn och med 800–1000 mm avstånd under träbotten för att bära upp hela konstruktionen. Varje bjälklagsbalk bör stödjas underifrån.

Var noga med att grunden är helt plan innan du lägger

ut träbotten, så att väggarna kan stå helt raka. Du bör lägga ut plast eller bitumenpapp mellan bottenplattan av trä och betongen/stenarna. På så vis förhindrar du att fukt tränger in i träet.

Golvbrädorna i bastun och på terrassen ligger med 10 mm mellanrum. När du lägger grunden ska du noga se till att vatten kan rinna undan under golvbrädorna, och att du kan rengöra utrymmet under golvet.



ВНИМАТЕЛЬНО ПРОЧИТАЙТЕ ЭТИ ИНСТРУКЦИИ ПО СБОРКЕ ДО НАЧАЛА РАБОТЫ

Рисунки, приведенные в инструкции, можно использовать лишь в качестве руководства. Рисунки иллюстрируют монтаж Keitele, однако те же принципы относятся ко всем отдельно стоящим саунам Harvia. Если отдельные чертежи стен, приложенные к комплекту, отличаются от чертежей стен, приведенных в данном руководстве, то необходимо следовать отдельным чертежам стен. Это связано с постоянным развитием изделия.

Сборку сауны необходимо производить вдвоем. Потребуется следующие инструменты:

- отвертки или аккумуляторный шуруповерт
- наконечники PZ (POZIDRIV) 1 и 2 для указанных выше инструментов
- киянка
- молоток
- ручная пила
- ножовка с узким полотном
- рулетка
- спиртовой уровень
- наждачная бумага
- острый нож
- нож ковровый
- устойчивый табурет или лестница
- ключ (13 мм) или разводной ключ

Следует иметь в виду, что дерево — это натуральный материал, который может разбухать, давать усадку или коробиться в зависимости от влажности. Поэтому при сборке некоторых деталей сауны может потребоваться приложить определенную силу.

Фундамент

В качестве фундамента можно использовать либо бетонную плиту, либо подушку из утрамбованного гравия. Если используется гравийная подушка, то необходимо установить бетонные блоки или подходящие камни по углам и через каждые 800–1000 мм под опорный венец, чтобы обеспечить устойчивость конструкции. Под каждым выступом балки пола должна также иметься опора.

При сборке опорного (нижнего) венца необходимо выровнять бревна так, чтобы все стены становились вертикально. Желательно проложить полосы изолирующего материала на битумной или пластиковой основе между бревнами нижнего венца и бетоном или камнями, чтобы защитить древесину от влаги.

В полах помещения сауны и террасы имеются зазоры 10 мм. При закладке фундамента убедитесь, что вода выходит из под пола, и что место под полом доступно для чистки.



VEUILLEZ LIRE ATTENTIVEMENT CES INSTRUCTIONS DE MONTAGE AVANT DE COMMENCER L'INSTALLATION

Les photos présentées dans ce manuel doivent servir uniquement de directives. Elles illustrent le montage du modèle Keitele, mais les mêmes principes s'appliquent à tous les saunas d'extérieur Harvia. Si les schémas des parois fournis avec le package diffèrent de ceux présentés dans ce manuel, conformez-vous à ceux du package. Ceci est du au développement constant des produits.

Le montage du sauna nécessite la participation de deux personnes. Vous aurez besoin des outils suivants :

- tournevis ou tournevis électrique
- embouts PZ (POZIDRIV) n° 1 et 2 pour le tournevis mentionné ci-dessus
- marteau perforateur
- un marteau
- scie à main
- scie à guichet
- un mètre ruban
- un niveau
- du papier de verre
- un couteau aiguisé
- couteau à moquette
- un tabouret ou un escabeau
- une clé (13 mm) ou une clé à molette

Remarque : le bois est un matériau naturel susceptible de se dilater, de se contracter ou de se déformer en raison de l'humidité. Il peut donc être nécessaire de forcer un peu lors du montage de certaines parties du sauna.

Support

En guise de support, vous pouvez utiliser une dalle de béton ou du gravier compressé. Si vous utilisez une base en gravier, vous devez placer des barres de béton, des blocs de béton ou des pierres adaptées dans les coins et tous les 800 à 1000 mm sous la base en bois, pour supporter la construction. Placez également un support sous chaque prolongement des solives de plancher.

Lorsque vous positionnez le socle en bois, assurez-vous qu'elles sont à niveau, afin que les parois soient droites. Nous vous conseillons de placer une bande plastifiée ou bitumée entre le socle en bois et le béton/les pierres afin d'éviter que l'humidité ne pénètre le bois.

Il existe des espaces joint de 10 mm dans le sol de la cabine de sauna et la terrasse. En posant le support, assurez-vous que l'eau est évacuée sous le sol du sauna et que vous pouvez nettoyer cette surface.

EN Before assembling

To make the assembly easier, place the parts around the building area so that they are easy to get and all the parts are next to the wall they will be placed to. Figure 1.

When sorting the parts, check the delivery content list to get familiar with the parts and to verify that the delivery has been complete.

DE Vor der Montage

Zur Vereinfachung der Montage sollten Sie die Teile so auf der Baustelle anordnen, dass sie griffbereit sind und sich alle Teile neben der Wand befinden, an der sie benötigt werden. Abbildung 1.

Beim Sortieren der Teile sollten Sie gleichzeitig die Inhaltsliste der Lieferung überprüfen, damit Sie sich mit den Teilen vertraut machen und zugleich sicherstellen können, dass die Lieferung vollständig ist.

SV Innan du börjar montera

Monteringen underlättas om du först placerar ut delarna runt byggplatsen, så att de är lätt åtkomliga under monteringsarbetet. Bild 1.

När du sorterar delarna, bör du bocka av dem på listan. På så vis ser du vad de olika delarna ska användas till och kontrollerar samtidigt att ingen del saknas.

RU Перед сборкой

В целях облегчения сборки, следует разложить детали вокруг будущего строения так, чтобы их было удобно брать, и чтобы все необходимые детали находились вблизи той стены, к которой они будут крепиться. (Рисунок 1).

При сортировке деталей следует одновременно сверяться с описанием комплекта поставки, чтобы ознакомиться с набором деталей, а также проверить комплектность.

FR Avant le montage

Pour faciliter le montage, positionnez les pièces autour de la zone de construction pour qu'elles soient faciles à saisir et que toutes les pièces se trouvent à proximité de la paroi sur laquelle elles seront placées. (Illustration 1).

En triant les pièces, vérifiez le bordereau d'expédition afin de vous familiariser avec les pièces et de vous assurer que la livraison est complète.

1

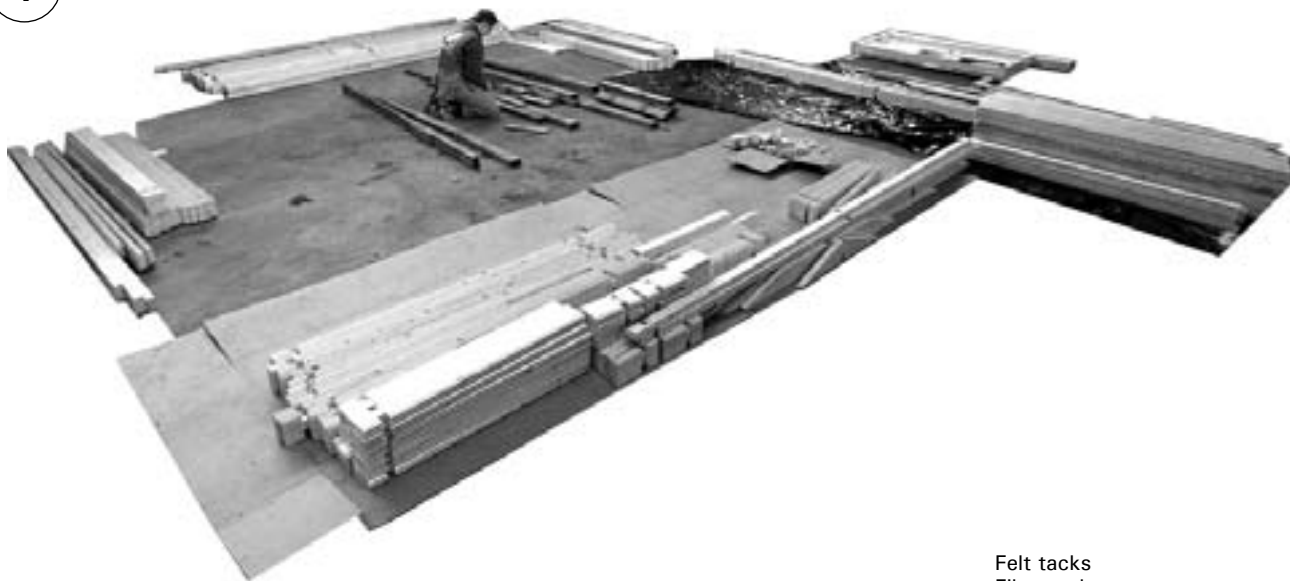

Nuts, T-nuts and washers for threaded rods

Muttern, T-Nute und Scheiben für Gewindestangen
Muttrar, T-muttrar och bricker till gängstag
Гайки, гайки с барашком, шайбы для резьбовых прутков
Écrous, écrous encastrés et rondelles pour tiges filetées

Screws (4,5 x 60 mm) for terrace connecting boards
Schrauben (4,5 x 60 mm) für Terrassen-Verbindungsbretter
Skravar (4,5 x 60 mm) för terraskarvbrädor
Шурупы (4,5 x 60 мм) для соединительных досок террасы
Vis (4,5 x 60 mm) pour les planches de raccord de la terrasse

Deck screws for bench supports
Deckschrauben für Liegen-Auflagehölzer
Terraskruvar för bänkstöd
Шурупы для крепления опор полков
Vis à bois pour les supports de banc

Screws (4,5 x 80 mm) for half-high logs, floor beams and ceiling supports
Schrauben (4,5 x 80 mm) für halbhohe Balken, Bodenträger und Decken-Auflagehölzer
Skravar (4,5 x 80 mm) för halvhöga stockar, bjälklagsbalk och takstötter
Шурупы (4,5 x 80 мм) для коротких бревен, балок для пола и опор потолка.
Vis (4,5 x 80 mm) pour les madriers demi-hauteur, les solives de plancher et les supports de plafond

Nails (2,5 x 60 mm) for roof boards and floor boards
Nägel (2,5 x 60 mm) für Dach- und Bodenbretter
Spikar (2,5 x 60 mm) för takbrädor och golvbrädor
Гвозди (2,5 x 60 мм) для кровельных досок и половиц
Clous (2,5 x 60 mm) pour les planches du toit et du sol

Felt tacks
Filzwecken
Pappnubb
Гвозди кровельные
Broquettes pour les feutres

Handle for sauna door
Griff für Saunatür
Handtag till saunadörr
Ручка двери сауны
Poignée de la porte du sauna

Front door handle, lock cylinder and keys
Türgriff, Schlosszylinder und Schlüssel
Handtag till ytterdörr, låscylinde och nycklar
Ручка входной двери
Poignée de la porte avant, barillet de serrure et clés

Handle and catch for window
Griff und Riegel für Fenster
Fönsterhandtag och fönsterhake
Оконная ручка и шпингалет
Poignée et espagnolette pour fenêtre

Screws (4 x 40 mm) for removable terrace boards
Schrauben (4 x 40 mm) für abnehmbare Terrassenbretter
Skravar (4 x 40 mm) för demonteringsbara terrassdelar
Шурупы (4 x 40 мм) для снимаемых досок террасы
Vis (4 x 40 mm) pour les planches de la terrasse amovible

Dyckert nails (17 x 30 mm) for foot ledges
Dyckert-Nägel (17 x 30 mm) für Fußleisten
Dyckertspik (17 x 30 mm) för golvlister
Гвозди Dyckert (17 x 30 мм) для плинтуса
Clous de tapisserie (17 x 30 mm) pour les pieds d'appui

Dyckert nails (17 x 45 mm) for ceiling panels and ceiling strips
Dyckert-Nägel (17 x 45 mm) für Decke und Deckenleisten
Dyckertspik (17 x 45 mm) för takpanel och taklist
Гвозди Dyckert (17 x 45 мм) для реек и панелей потолка
Clous de tapisserie (17 x 45 mm) pour les panneaux et lattes de plafond



EN Assembling

Place the floor beams on the foundation. The two outermost floor beams will be located under the side walls.

Figure 2: A. Floor beams for cabin

B. Use extension boards to fix each two beams together

C. Floor beams for terrace

Figure 3. Start laying the logs with logs sized 45 x 67 mm (so called half-high logs). On top of these, place the first logs of the side walls, sized 45 x 135 mm (standard log). Cross-measure both diagonal lines from corner to corner. If they have exactly the same length, angles are 90°.

Figure 4. Push the two outermost floor beams 15–20 mm towards the inside of the sauna, as they will also support the floor boards. Measure and equalise distances between the rest of the floor beams. Fasten the half-high logs to the floor beams with screws.

Figure 5. When placing logs make sure that they fit tight to the previous round. Remove any scrap and dust from the grooves. Check that the holes for the threaded rods go through the logs.

Figure 6. Use following assistance log part (45 x 135 x 250 mm) to hammer the logs tight. DO NOT hit the logs with a hammer, otherwise you will damage the grooves of the logs.

Figure 7. Straighten a twisted log with the twister tool so that the log fits the grooves of the previous log round.

DE Montage

Legen Sie die Bodenbalken auf das Fundament. Die beiden äußeren Bodenbalken befinden sich unter den Seitenwänden.

Abbildung 2: A. Bodenbalken für die Kabine

B. Mit den Steckleisten jeweils zwei Bretter zusammenfügen

C. Bodenbalken für die Terrasse

Abbildung 3. Beginnen Sie die Verlegung mit den Balken der Größe 45 x 67 mm (so genannte halbhohe Balken). Platzieren Sie darauf die ersten Balken der Seitenwände in der Größe 45 x 135 mm (Standardbalken). Messen Sie von Ecke zu Ecke überkreuz beide diagonalen Linien. Sind beide genau gleich lang, ergeben sich für die Winkel 90°.

Abbildung 4. Schieben Sie die beiden äußeren Bodenbalken 15 bis 20 mm in Richtung des Innenraums, da darauf auch die Bodenbalken aufliegen. Messen und gleichen Sie die Abstände zwischen den restlichen Bodenbalken aus. Fixieren Sie die halbhohe Balken mit Schrauben auf den Bodenbalken.

Abbildung 5. Stellen Sie beim Platzieren der Balken sicher, dass sie eng auf der vorherigen Reihe anliegen. Entfernen Sie jeglichen Schmutz und Staub aus den Kerben. Prüfen Sie, dass die Löcher für die Gewindestangen durchgehend in die Balken gebohrt sind.

Abbildung 6. Verwenden Sie den Hilfsbalken (45 x 135 x 250 mm) zum Festklopfen der Balken. SCHLAGEN SIE NICHT direkt mit einem Hammer auf die Balken, da andernfalls die Kerben oder Balken beschädigt werden.

Abbildung 7. Biegen Sie einen halbrunden Balken mit dem Twister-Werkzeug, sodass er in die Kerben des darunter liegenden Balken passt.

SV Montering

Lägg bjälklagsbalkarna på grunden. De två yttersta bjälklagsbalkarna kommer att hamna under sidoväggarna.

Bild 2: A. Bjälklagsbalkar för hytt

B. Använd förlängningsbrädor för att fästa två bjälklagsbalkar mot varandra

C. Bjälklagsbalkar för terrass

Bild 3. Börja med att montera stockarna med dimensionen 45 x 67 mm (s.k. halvhöga stockar). Ovanpå detta placeras du sedan de första stockarna på sidoväggarna, med dimensionen 45 x 135 mm (standardstockar). Kryssmått från hörn till hörn, mät båda diagonalerna. Om måtten är exakt lika långa så är vinkeln 90°.

Bild 4. Tryck de två yttre golvbjälkarna 15–20 mm mot varandra i bastun eftersom de även kommer att bära upp golvbrädorna. Mät och fördela avstånden lika mellan resterande golvbjälkar. Fäst de två halvhöga stockarna på golvbjälkarna med skruvar.

Bild 5. När du lägger ut timret bör du vara noga med att det sluter tätt intill det undre timret. Avlägsna skräp och spånor från sponten. Kontrollera att hålen för de gängade stängerna går igenom stockarna.

Bild 6. Slå ihop timret med hjälp av slagträt (45 x 135 x 250 mm). SLÅ INTE på timret med hammare, eftersom du då kan skada timret eller dess not.

Bild 7.Räta upp en vriden stock med vridverktygen så att spont och not passa med varandra.

RU Сборка

Разложите балки для пола на фундаменте. Две самые крайние балки будут расположены под боковыми стенами.

Рисунок 2: А. Балки пола для сауны

В. Используйте удлинительные планки для скрепления каждой пары балок

С. Балки пола для террасы

Рисунок 3. Начиная укладку бревен размером 45 x 67 мм («полразмера»). Поверх них помещаются первые бревна перпендикулярных стен, размером 45 x 135 мм (стандартные бревна). Измерение крест накрест по обоим диагоналям из угла в угол. Если они имеют одинаковую длину, углы составляют 90°.

Рисунок 4. Сдвиньте две самые крайние балки пола на 15–20 мм внутрь сауны, поскольку они также будут поддерживать половицы. Измерьте и сравните расстояния между остальными балками пола. Прикрепите бревна «полразмера» к балкам пола с помощью шурупов.

Рисунок 5. Собирая бревна, следите за тем, чтобы они плотно ложились на предыдущий венец. Удалите обрезки и пыль из пазов. Проверьте, чтобы отверстия для прутков с резьбой проходили сквозь бревна.

Рисунок 6. Используйте вспомогательный отрезок бревна (45 x 135 x 250 мм) для плотного подбивания бревен молотком. Не бейте молотком прямо по бревну, чтобы не повредить пазы или бревна.

Рисунок 7. Выпрямите искривленные бревна при помощи крутки так, чтобы бревно подходило к пазам предыдущего венца.

FR Montage

Placez les solives de plancher sur la fondation. Les deux solives de plancher les plus à l'extérieur seront situées sous les parois latérales.

Illustration 2: A. Solives du plancher de la cabine

B. Utilisez des rallonges en bois pour fixer les solives deux par deux

C. Solives de plancher de la terrasse

Illustration 3. Commencez à poser les madriers de 45 x 67 mm (ou madriers demi-hauteur). Par dessus ces derniers, placez les madriers des parois latérales, qui mesurent 45 x 135 mm (madriers standard). Mesurez les deux lignes diagonales d'un coin à l'autre. Si elles font exactement la même longueur, les angles sont à 90°.

Illustration 4. Poussez les deux solives de plancher les plus à l'extérieur de 15–20 mm vers l'intérieur du sauna, car elles supporteront également les planches du sol. Mesurez et égalisez les distances entre le reste des solives de plancher. Fixez les madriers demi-hauteur aux solives de plancher avec des vis.

Illustration 5. En plaçant les madriers, assurez-vous qu'ils sont bien jointifs avec ceux de la rangée précédente.

Illustration 6. Pour vous aider, utilisez la cale suivante (45 x 135 x 250 mm) pour bien serrer les madriers à l'aide du marteau. NE tapez PAS sur les madriers directement avec le marteau, car vous risquez d'endommager ses rainures.

Illustration 7. Tordre un madrier à l'aide de l'outil de torsion de sorte qu'il rentre dans les rainures de la rangée de madriers précédente.

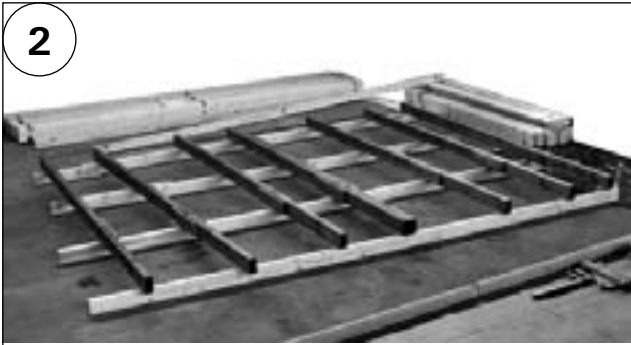

2

KEITELE

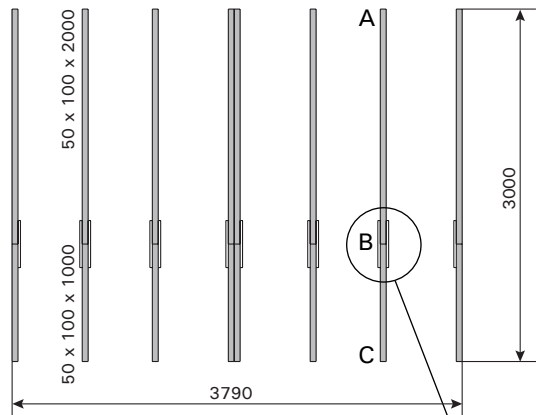

KUIKKA

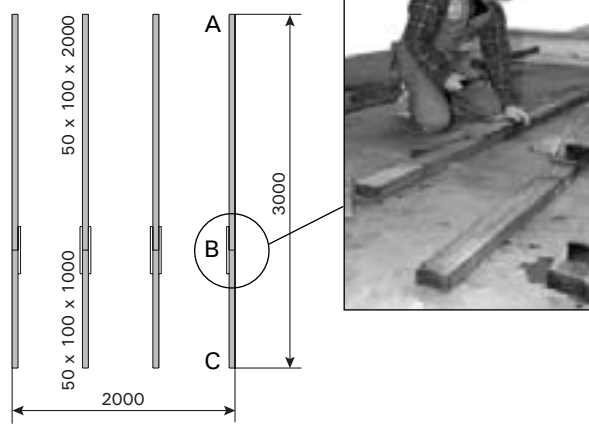

SAIMAA

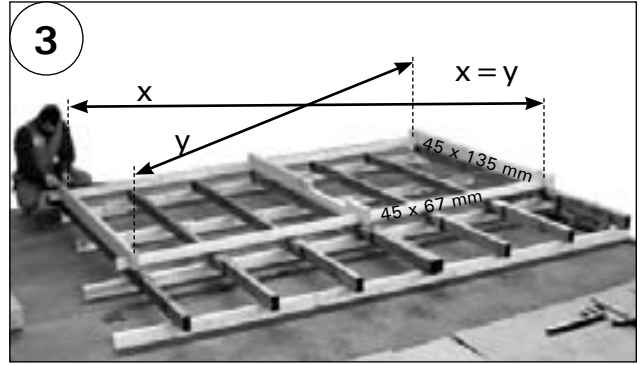
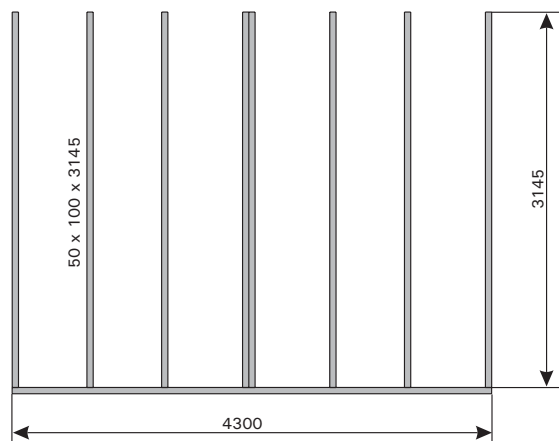

3

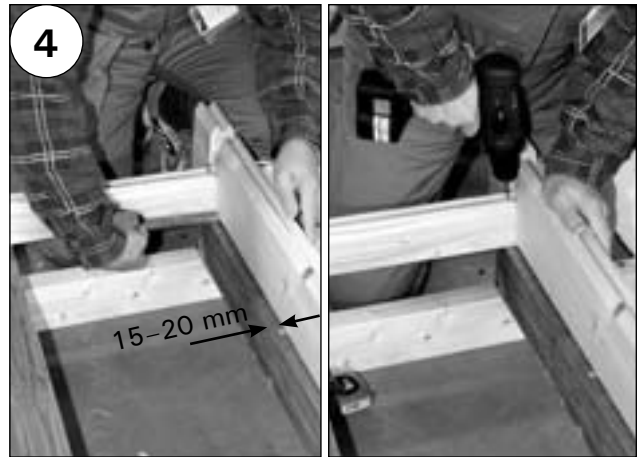

4

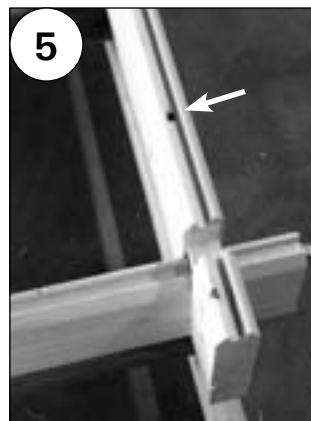

5



6



7

EN **Figure 8.** After laying 4–9 rounds of logs, install the front door. Knock the frame downwards from both upper corners to make sure that the frame is correctly positioned.

Figure 9. After laying 3–4 rounds of logs next to the window opening, install the window in the same way as the door. Be sure to place the window the right side up – otherwise the window may fall off the hinges when opened.

Figure 10. Lay the rest of the wall logs.

Figure 11. Fasten the gable logs with nails.

Figure 12. Place the rafter beam and the supporting beams for the roof.

Figure 13. Install the threaded rods. Screw the stroke nut on the threaded rod. Break the thread in the end of the rod so that the stroke nut can lock to it. This way the rod will not move up the log wall when tightening it later. Thread the rod through the wall and tighten the nut at the bottom. Tighten the nuts again after 3–4 days if necessary.

DE **Abbildung 8.** Nachdem Sie 4 bis 9 Balkenreihen aufgebaut haben, bauen Sie die Vordertür ein. Klopfen Sie von oben auf die beiden oberen Ecken des Rahmens, um sicherzustellen, dass der Rahmen korrekt positioniert ist.

Abbildung 9. Nachdem Sie 3 bis 4 Balkenreihen an der Fensteröffnung aufgebaut haben, setzen Sie das Fenster wie zuvor die Tür ein. Achten Sie darauf, das Fenster mit der richtigen Seite nach oben einzusetzen. Andernfalls kann das Fenster beim Öffnen aus den Scharnieren fallen.

Abbildung 10. Bauen Sie die restlichen Wandbalken auf.

Abbildung 11. Befestigen Sie die Giebelbalken mit Nägeln.

Abbildung 12. Bringen Sie anschließend den Dachsparren und die Stützträger für das Dach an.

Abbildung 13. Setzen Sie die beiden Gewindestangen ein. Schrauben Sie die Klemmmutter auf die Gewindestange. Kerben Sie das Gewinde am Ende der Stange ein, damit die Klemmmutter darauf haltfinden kann. Dadurch schiebt sich die Stange später beim Festziehen nicht in die Balkenwand hoch. Schrauben Sie die Stange durch die Wand und ziehen Sie die Mutter am Ende fest. Ziehen Sie die Muttern bei Bedarf nach 3 bis 4 Tagen nach.

SV **Bild 8.** När du har lagt de första 4–9 lagren med stockar, är det dags att montera dörren. Skjut ned karmen genom att banka på dess båda övre hörn, så att den hamnar ordentligt på plats.

Bild 9. När du har lagt de första 3–4 lagren med stockar vid fönsteröppningen, är det dags att montera fönstret på samma sätt som dörren. Se till att montera fönstret med rätt sida vänd uppåt – i annat fall kan fönstret ramla ut när det öppnas.

Bild 10. Lägg på resterande lager väggstockar.

Bild 11. Spika ihop gavelstockarna.

Bild 12. Lägga taksparren på plats, liksom de övriga takreglarna.

Bild 13. Montera de gängade stängerna. Skruva på slagmuttern på den gängade stängen. Bryt gängan i stängänden så att slagmuttern kan låsa mot den. Detta gör att stängen inte kommer att röra sig upp längs timmerväggen när den dras åt senare. Trä in stängen genom hålen på väggen och dra åt muttern på undersidan. Efterdra muttern efter 3–4 dagar vid behov.

RU **Рисунок 8.** Собрав 4–5 венцов установите переднюю дверь. Подбейте коробку сверху вниз легкими ударами по верхним углам, чтобы убедиться в том, что дверная коробка установлена правильно.

Рисунок 9. Окна устанавливаются таким же способом, что и дверь, после того как будут собраны 3–4 венца в районе окна. Убедитесь, что окно установлено правильной стороной вверх, иначе оно может соскользнуть с петель.

Рисунок 10. Уложите остальные бревна стен.

Рисунок 11. Прибейте бревна фронтона гвоздями.

Рисунок 12. Установите коньковую балку и стропила.

Рисунок 13. Установите прутки с резьбой. Наверните гайку на пруток с резьбой. Обломите резьбу на конце стяжного прутка, чтобы гайка надежно закрепилась на прутке. Таким образом стяжной пруток не будет поднимать бревенчатую стену при последующем затягивании. Установите стяжные прутки на места и затяните гайку под полом. Через 3–4 дня, при необходимости, подтяните гайки еще раз.

FR **Illustration 8.** Après avoir posé 4 à 9 rangées de madriers, installez la porte de devant. Tapez sur les deux coins supérieurs du cadre pour vous assurer qu'il est bien en place.

Illustration 9. Après avoir posé 3 à 4 rangées de madriers près de l'ouverture de la fenêtre, installez la fenêtre de la même manière que la porte. Veillez à placer la fenêtre dans le bon sens, sinon elle risque de tomber des charnières une fois ouverte.

Illustration 10. Posez le reste des madriers de paroi.

Illustration 11. Fixez les poutres de pignon avec des clous.

Illustration 12. Placez le chevron et les poutres maîtresses du toit.

Illustration 13. Installez les tiges filetées. Vissez l'écrou à frapper sur la tige filetée. Coupez le filetage à l'extrémité de la tige de sorte que l'écrou à frapper puisse se caler contre. Ainsi, la tige ne remontera pas le long de la paroi en madriers lorsque vous devrez la serrer. Faites passer la tige à travers la paroi et serrez l'écrou au bas. Si nécessaire, resserrez les écrous au bout de 3–4 jours.

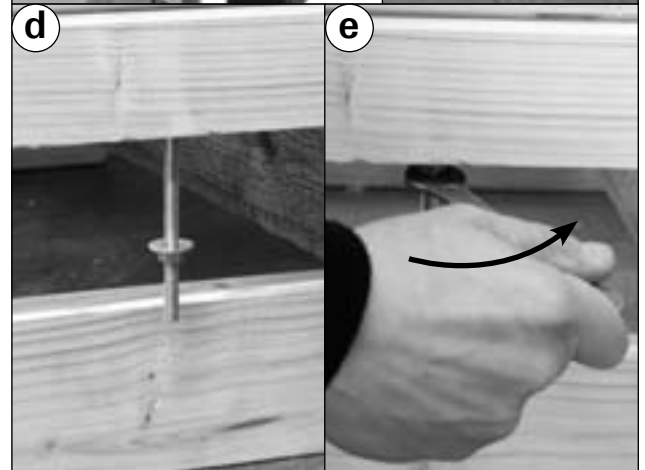
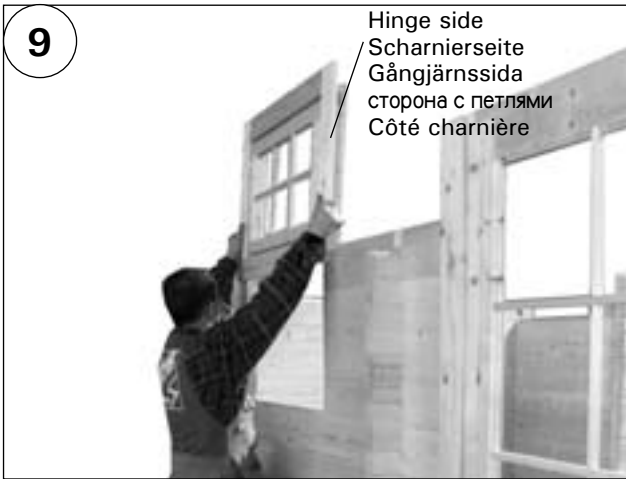

EN Terrace

Figure 14. Place a piece of terrace floor board under the 45 x 67 (half-high) terrace log. Lay the terrace logs according to the wall drawings of your sauna model.

Figure 15. Place the cover board for terrace edge. Measure the distances between the ends of the floor beams and adjust them if necessary. Fasten the cover board with nails. Fasten also the cover board in the backside of the sauna.

Figure 16. Place the outermost floor board 15–20 mm over the cover board for terrace edge. Fasten with nails.

Figure 17. Install the threaded rods. It is necessary to drill a hole for the rod in the outermost floor board. Mark the place for the hole by hitting the rod with a hammer.

Figure 18. Cut and fasten the innermost floor board.

Note! Use screws to fasten the board. The nuts of the wall A-A must be tightened from beneath the floor of the terrace whereby the innermost floor board must be removed.

Figure 19. Place the floor boards with equal distances. The gap between the boards should be approx. 10 mm. Turn the better-looking side of the board facing upwards. Fasten the boards with nails.

Figure 20. Fasten the cover strips for terrace logs.

Figure 21. Fix the terrace parts to the cabin with the connecting boards (inside and outside).

DE Terrasse

Abbildung 14. Legen Sie ein Terrassenbodenbrett unter den halbhohen Terrassenbalken in der Größe 45 x 67 mm. Platzieren Sie die Terrassenbalken gemäß den Wandzeichnungen für Ihr Sauna-Modell.

Abbildung 15. Legen Sie das Abdeckbrett für die Terrassenkante auf. Messen Sie die Abstände zwischen den Enden der Bodenbalken und passen Sie sie erforderlichenfalls an. Befestigen Sie das Abdeckbrett mit Nägeln. Befestigen Sie auch das Abdeckbrett an der Rückseite der Sauna.

Abbildung 16. Platzieren Sie das äußere Bodenbrett 15 bis 20 mm über dem Abdeckbrett für die Terrassenkante. Befestigen Sie es mit Nägeln.

Abbildung 17. Setzen Sie die beiden Gewindestangen ein. Für die Gewindestange muss ein Loch in das äußere Bodenbrett gebohrt werden. Markieren Sie die Position für das Loch, indem Sie mit einem Hammer auf die Stange schlagen.

Abbildung 18. Sägen Sie das innere Bodenbrett zu, und befestigen Sie es.

Achtung! Befestigen Sie das Brett mit Schrauben. Die Muttern in der Wand A-A müssen vom Boden oder vom Terrassenboden aus festgezogen werden, wobei das innere Bodenbrett entfernt werden muss.

Abbildung 19. Setzen Sie die Bodenbretter in gleichmäßigen Abständen ein. Der Zwischenraum zwischen den Brettern sollte ca. 10 mm betragen. Verlegen Sie die Bretter mit der besser aussehenden Seite nach oben. Befestigen Sie die Bretter mit Nägeln.

Abbildung 20. Befestigen Sie die Abdeckleisten für die Terrassenbalken.

Abbildung 21. Befestigen Sie die Terrassenteile mit den Verbindungsbrettern an der Kabine (innen und außen).

SV Terrass

Bild 14. Placera en del av terrassgolvrädan under 45 x 67 mm (halvhöjd) terrasstocken. Placera terrasstockarna enligt väggritningarna för din bastumodell.

Bild 15. Montera täckbrädan för terrasstkanten. Mät avståndet mellan ändarna på golvbjälkarna och justera vid behov. Spika fast täckbrädan. Spika även fast täckbrädan mot bastuns baksida.

Bild 16. Placera den yttre golvrädan 15–20 mm ovanför täckbrädan för terrasstkanten. Spika fast.

Bild 17. Montera de gängade stängerna. Du måste borra hål för stängen i den yttre golvrädan. Markera hålet ge-

nom att slå på den gängade stängen med en hammare.

Bild 18. Kapa och skruva fast den inre golvrädan.

OBS! Använd skruvar för att montera brädan. Muttrarna på vägg A-A måste dras åt underifrån och därigenom måste den inre golvrädan kunna tas bort.

Bild 19. Placera golvrädorna på lika avstånd. Avståndet mellan brädorna bör vara ca 10 mm. Vänd brädorna så att den snygga sidan är vänd uppåt. Spika fast brädorna.

Bild 20. Spika fast skyddslisterna för terrasstockarna.

Bild 21. Montera terrasdelarna på hytten med anslutningsbrädor (på insidan och på utsidan).

RU Терраса

Рисунок 14. Установите доску террасы под бревном террасы размером 45 x 67 мм («полразмера»). Уложите бревна террасы согласно чертежам стен вашей модели сауны.

Рисунок 15. Установите декоративные накладки на угловые элементы. Измерьте расстояния между концами балок пола и подгоните их при необходимости. Прибейте облицовочную доску гвоздями. Закрепите также облицовочные доски на задней стороне сауны.

Рисунок 16. Установите доску пола на 15–20 мм поверх декоративных накладок на угловые элементы террасы. Прибейте гвоздями.

Рисунок 17. Установите прутки с резьбой. В доске пола террасы, находящейся ближе всего к стене, необходимо просверлить отверстие для прутка. Сделайте отметку для отверстия, ударив по прутку молотком.

Рисунок 18. Распилите и прикрепите доску пола террасы, находящуюся ближе всего к стене.

Внимание! Прикрепите доску шурупами. Гайки для стены А-А должны затягиваться из-под пола террасы. Если доступ к гайкам перекрыт, снимите доску пола террасы (ближайшую к стене).

Рисунок 19. Разложите доски пола на равных расстояниях. Зазор между досками должен составлять примерно 10 мм. Поверните доски так, чтобы лицевая (наиболее красивая) сторона доски оказалась наверху. Прибейте доски гвоздями.

Рисунок 20. Прикрепите декоративные накладки для бревен террасы.

Рисунок 21. Закрепите элементы террасы к кабине соединительными досками (с внутренней и внешней стороны).

FR Terrasse

Illustration 14. Placez un morceau de planche sur sol de la terrasse sous le madrier de la terrasse (demi-hauteur) de 45 x 67. Posez les madriers de la terrasse selon les schémas des parois de votre modèle de sauna.

Illustration 15. Placez le redo pour le bord de la terrasse. Mesurez les distances entre les extrémités des solives de plancher et ajustez-les si nécessaire. Fixez le redo avec des clous. Fixez également le redo à l'arrière du sauna.

Illustration 16. Placez la planche de sol la plus à l'extérieur 15–20 mm sur le redo pour le bord de la terrasse. Fixez avec des clous.

Illustration 17. Installez les tiges filetées. Il est nécessaire de percer un trou pour la tige dans la planche de sol la plus à l'extérieur. Marquez l'emplacement du trou en tapant sur la tige avec un marteau.

Illustration 18. Coupez et fixez la planche de sol la plus à l'intérieur.

Remarque ! Utilisez des vis pour fixer la planche. Les écrous de la paroi A-A devant être serrés depuis le dessous du sol de la terrasse, la planche de sol la plus à l'intérieur doit être retirée.

Illustration 19. Placez les planches de sol à distance égale les unes des autres. L'espace entre les planches doit être d'environ 10 mm. Tournez le côté le plus joli de la planche vers le haut. Fixez les planches avec des clous.

Illustration 20. Fixez les baguettes de couverture pour les madriers de la terrasse.

Illustration 21. Fixez les éléments de la terrasse à la cabine avec les planches de raccord (intérieures et extérieures).

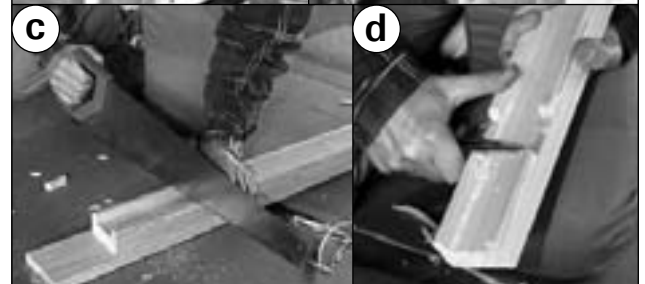
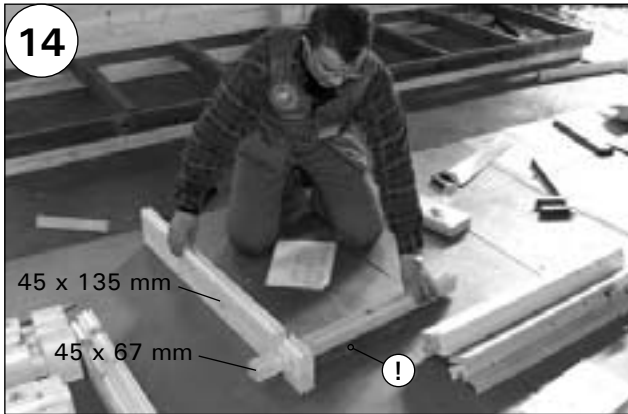

EN Roof

Figure 22. Start by nailing roof boards between rafter beam and highest wall logs. Start from the front wall. Roof boards should be placed so that the round-boarded, smooth side is downwards, towards the inside of the sauna. Place the boards exactly in 90° angle towards the sidewall line.

To make it easier to place the boards in-line, nail 1–2 boards loosely to the back wall end. Nail a lead line between the back and front ends.

Do not fit the boards' tongues and grooves too tightly, leave some space for the boards to "live".

Figure 23. Cut the last board to the right width.

Figure 24. Fasten the fascia boards to front, rear and both sides.

Figure 25. Install the ceiling. Start by marking the places for the supports. Fasten the supports with screws. Fasten the ceiling boards with nails. Cut the last board to the right width. Fasten the ceiling strips. In the Kuikka, fasten the dividing strip for the middle seam.

DE Dach

Abbildung 22. Beginnen Sie mit dem Befestigen der Dachbretter zwischen dem Dachsparren und den obersten Wandbalken. Beginnen Sie mit der Vorderwand. Die Dachbretter sollten so platziert werden, dass die runde, glatte Seite nach unten in den Innenraum der Sauna zeigt. Platzieren Sie die Bretter exakt in einem 90-Grad-Winkel zur Seitenwandlinie.

Um die Bretter einfacher parallel anbringen zu können, nageln Sie 1 bis 2 Bretter lose an das Ende der Rückwand. Nageln Sie eine Lotleine zwischen das vordere und hintere Dachende.

Platzieren Sie die Zapfen und Kerben der Bretter nicht zu eng aneinander; lassen Sie den Brettern etwas Raum zum „Leben“.

Abbildung 23. Sägen Sie das letzte Brett auf die richtige Breite.

Abbildung 24. Befestigen Sie die Blendleisten an der Vorderseite, Rückseite und auf beiden Seiten.

Abbildung 25. Bringen Sie die Decke an. Markieren Sie zunächst die Positionen für die Auflagehölzer. Befestigen Sie die Auflagehölzer mit Schrauben. Befestigen Sie die Deckenbretter mit Nägeln. Sägen Sie das letzte Brett auf die richtige Breite. Bringen Sie die Deckenleisten an. Bringen Sie beim Modell Kuikka die Mittelleiste für den Mittelfalz an.

SV Tak

Bild 22. Börja med att spika fast brädorna mellan taksparren och det översta väggtimret. Börja med vid främre väggen. Takbrädorna placeras så att den rundade släta sidan är vänd nedåt mot bastuns inre. Placera brädorna exakt 90° mot sidoväggen.

Det underlättar om du placerar ut brädorna och spikar fast en eller två brädor löst vid den bakre väggen. Gör en hjälplinje mellan bak- och framkant.

Skjut inte ihop brädornas spont och not för hårt, utan lämna lite rörelsemån för brädorna.

Bild 23. Kapa den sista brädan till rätt bredd.

Bild 24. Spika fast fasadbrädorna på framsida, baksida och på båda sidorna.

Bild 25. Montera taket. Börja med att markera ut stöden. Skruva fast stöden. Spika fast takbrädorna. Kapa den sista brädan till rätt bredd. Spika fast taklisterna. I Kuikka ska även delningslisten för mittenskarven spikas fast.

RU Крыша

Рисунок 22. Начинайте с прибивания досок крыши гвоздями к коньковой балке и верхним бревнам стен. Начинайте с фасада. Доски крыши следует располагать обработанной гладкой стороной вниз, в сторону внутреннего пространства сауны. Установите доски точно под углом 90° по отношению к боковой стене.

Чтобы упростить равномерную укладку досок, можно временно прибить 1–2 доски со стороны задней стены. Натяните шнур между нижними концами задней и передней досок.

Не подгоняйте шпунты и пазы досок слишком плотно, оставьте небольшие зазоры, чтобы доски «дышали».

Рисунок 23. Обрежьте последнюю доску до нужной ширины.

Рисунок 24. Прикрепите бордюрные доски к передней и задней стороне и к боковым сторонам.

Рисунок 25. Установите потолок. Отметьте места для опор. Прикрепите опоры шурупами. Прибейте потолочные доски гвоздями. Распилите последнюю доску до нужного размера. Установите потолочные рейки. В случае модели Kuikka, закрепите разделительную рейку на центральный стык.

FR Toit

Illustration 22. Commencez par clouer les planches du toit entre le chevron et les plus hauts madriers de la paroi. Commencez par la paroi avant. Les planches du toit doivent être placées de manière à ce que le côté lisse et arrondi soit orienté vers le bas, vers l'intérieur du sauna. Placez les planches exactement à angle droit par rapport à la paroi latérale.

Afin de faciliter l'alignement des planches, clouez légèrement 1 ou 2 planches à l'extrémité de la paroi arrière. Clouez un câble guide entre les extrémités arrière et avant.

N'embroûtez pas trop fermement les languettes et les rainures des planches, laissez un espace pour que les planches puissent « travailler ».

Illustration 23. Coupez la dernière planche à la bonne largeur.

Illustration 24. Fixez les bordures d'avant-toit à l'avant, à l'arrière et sur les deux côtés.

Illustration 25. Installez le plafond. Commencez par marquer l'emplacement des supports. Fixez les supports avec des vis. Fixez les planches du plafond avec des clous. Coupez la dernière planche à la bonne largeur. Fixez les lattes de plafond. Dans le modèle Kuikka, fixez la cornière de séparation pour la jointure centrale.

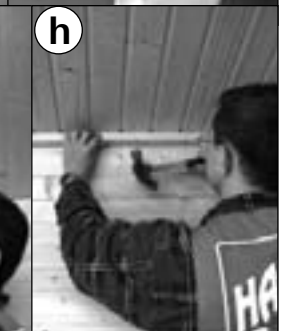
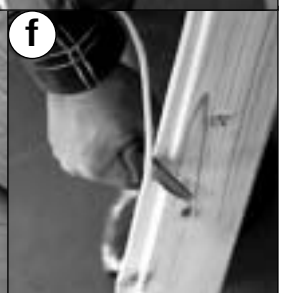
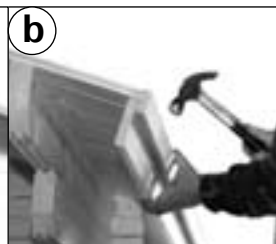

EN **Figure 26.** Place the floor boards. The dressing room floor in Keitele is made of tongue-and-groove boards as illustrated. In sauna and terrace, divide the floor boards with equal gaps – otherwise you will need to cut the last board to the right width. The gap should be approx. 10 mm. Fasten the boards with nails. Cut and fasten the foot ledges.

Figure 27. Cut the openings for the chimney (only if a wood-burning heater is selected). It is recommended to place the heater inside the sauna at this stage. Use the template printed on the utility box of the chimney for sizing the openings. Use a lead line for determining the midpoint for the opening.

Bitumite felt roof cover

Start the installation from eave. Use felt tacks (special nails with large head) to nail the felts. The felts have a glue stripe for securing the installation. Always finish a row before starting the next.

Figure 28. Nail the eave line of felts.

Figure 29. Nail the felts. **Start a new row from the left.** Do not throw away the excess part of the felt – begin the next row with it. Only the shortest pieces cannot be used. Follow the nailing instructions delivered with the felts.

Figure 30. Fasten the ridge pieces.

Figure 31. Fasten the weather boards after all the felts have been installed.

DE **Abbildung 26.** Setzen Sie die Bodenbretter ein. Beim Modell Keitele besteht der Boden des Umkleieraums wie abgebildet aus Nut- und Federbrettern. Verlegen Sie in der Sauna und auf der Terrasse die Bodenbretter mit gleichmäßigen Abständen. Andernfalls müssen Sie das letzte Brett auf die richtige Breite sägen. Der Abstand zwischen den Brettern sollte etwa 10 mm betragen. Befestigen Sie die Bretter mit Nägeln. Sägen Sie die Fußleisten zu, und befestigen Sie sie.

Abbildung 27. Sägen Sie die Öffnungen für den Rauchfang zu (nur wenn Sie einen Holzbeheizten Saunaofen verwenden). Es wird empfohlen, den Saunaofen zu diesem Zeitpunkt in der Sauna zu platzieren. Verwenden Sie die Schablone auf der Verpackung des Rauchfangs, um die Größe der Öffnungen zu ermitteln. Bestimmen Sie den Mittelpunkt der Öffnung mit einer Lotleine.

Dachabdeckung aus Teerpappe

Beginnen Sie den Anbau am Dachvorsprung. Verwenden Sie zum Befestigen der Pappen Spezialnägel mit großen Köpfen. Die Pappen sind mit einem Klebestreifen versehen, um das Anbringen zu erleichtern. Stellen Sie stets eine gesamte Reihe fertig, bevor Sie mit der nächsten beginnen.

Abbildung 28. Bauen Sie die Pappen an der Dachvorsprungsreihe an.

Abbildung 29. Bringen Sie die Pappen an. **Beginnen Sie eine neue Reihe von links.** Entsorgen Sie die überschüssigen Teile nicht, sondern beginnen Sie damit die nächste Reihe. Selbst die kürzesten Stücke können verwendet werden. Befolgen Sie die mit den Teerpappen gelieferte Befestigungsanleitung.

Abbildung 30. Bringen Sie die Firstteile an.

Abbildung 31. Befestigen Sie die Schalbretter, nachdem alle Pappen angebracht wurden.

SV **Bild 26.** Placera ut golvbrädorna. Omklädningsrummet i Keitele byggs av brädor med spont och not som visas. I bastun och på terrassen, fördela golvbrädorna med lika mellanrum – i annat fall måste den sista brädan kapas till rätt bredd. Avståndet mellan brädorna bör vara ca 10 mm. Spika fast brädorna. Kapa och spika fast golvlisterna.

Bild 27. Ta upp skortstensöppningen (om ett vedeldat bastuaggregat används). Bastuaggregatet bör monteras i bastun i detta stadie. Använd den mall som finns tryckt på skorstenens tillbehörsförpackning för storleken på

öppningar. Gör en hjälplinje för att bestämma öppningens mittpunkt.

Takbitumenpapp

Börja vid takfoten. Spika fast takpappen med specialspik med stora huvuden. Takpappen är försedd med klisterremсор som förenklar fastsättningen. Gör färdig hela längden innan du börjar med nästa.

Bild 28. Sätt fast takpappen vid takfoten.

Bild 29. Montera takpappen. **Starta en ny varv från vänster.** Kasserar inte överblivna längder av takpappen – använd de för nästa rad. Endast de kortare längderna behöver inte användas. Följ instruktionerna som medföljer takpappen hur du ska spika den.

Bild 30. Sätt fast nockdelarna.

Bild 31. Spika fast vindskivorna när takpappen är monterad.

RU **Рисунок 26.** Разложите доски пола. Предбанник модели «Keitele» изготовлен из шпунтованных досок, см. рисунок. В сауне и на террасе расположите доски на равном расстоянии – иначе вам придется распилить последнюю доску до нужного размера. Зазор между досками должен составлять примерно 10 мм. Распилите и прикрепите плинтусы.

Рисунок 27. Выпилите отверстия для дымохода (только в случае дровяной каменки). Каменку рекомендуется установить на данном этапе строительства сауны. Для определения размера отверстий используйте шаблон на коробке для принадлежностей дымохода. Используйте отвес для определения центральной точки отверстия.

Кровельные листы на битумной основе

Начинайте установку со свеса. Для крепления кровельных листов используйте кровельные гвозди (специальные гвозди с большими шляпками). На листах имеется клейкая полоса, обеспечивающая надежное крепление. Прежде, чем приступить к следующему ряду, необходимо закончить первый ряд.

Рисунок 28. Сначала установите ряд листов по свесу.

Рисунок 29. Установите листы. Укладку нового ряда начинайте слева направо. **Не выбрасывайте излишек листа – начинайте с ним следующий ряд.** Не используются только самые короткие куски. Прибивайте листы в соответствии с поставляемой вместе с ними инструкцией.

Рисунок 30. Закрепите коньковые элементы.

Рисунок 31. После установки всех листов прикрепите облицовочные доски.

FR **Illustration 26.** Placez les planches de sol. Dans les modèles Keitele, le sol du vestiaire est en planches à rainure et languette, comme illustré. A l'intérieur du sauna et sur la terrasse, laissez des espaces de joint égaux entre les planches de sol, sinon vous devrez couper la dernière planche à la bonne largeur. L'espace de joint doit être d'environ 10 mm. Fixez les planches à l'aide de clous. Coupez et fixez les pieds d'appui.

Illustration 27. Découpez les ouvertures pour la cheminée (uniquement si vous avez choisi un poêle à bois). Il est recommandé de placer le poêle à l'intérieur du sauna à ce stade. Pour connaître la taille des ouvertures, utilisez le modèle imprimé sur l'emballage de la cheminée. Utilisez un câble guide pour déterminer le centre de l'ouverture.

Couverture en feutre bitumé du toit

Commencez l'installation par le débord de toit. Utilisez des broquettes pour les feutres (clous spéciaux dotés de têtes larges) pour clouer les feutres. Les feutres sont équipés d'une bande collante, pour une installation plus sûre. Terminez toujours une bande avant de démarrer la suivante.

Illustration 28. Installez les feutres du débord de toit.

Illustration 29. Installez les feutres. **Commencez une nouvelle rangée à gauche.** Ne jetez pas la partie excédentaire du feutre : utilisez-la pour commencer la bande suivante. Seuls les plus petits morceaux ne sont pas réutilisables. Suivez les instructions du clouage fournies avec les feutres.

Illustration 30. Fixez les pièces de faîtage.

Illustration 31. Une fois tous les feutres installés, fixez les jets d'eau.

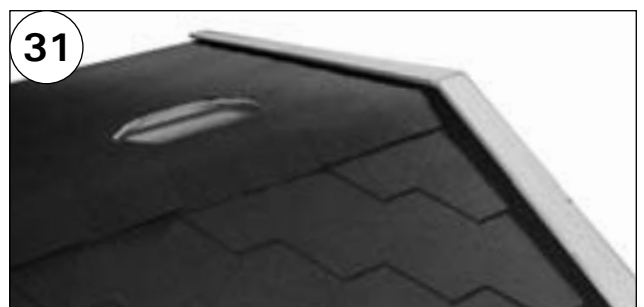
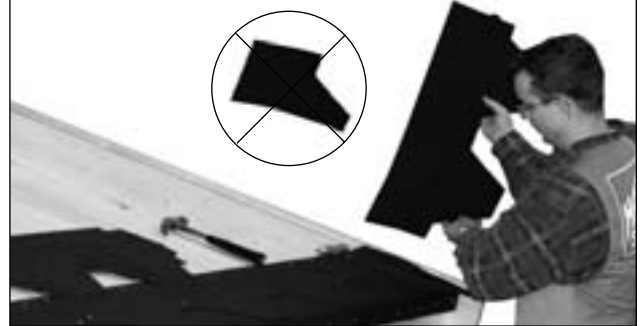
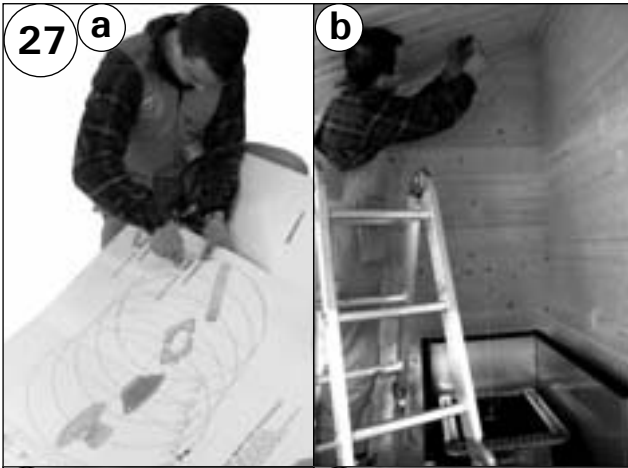
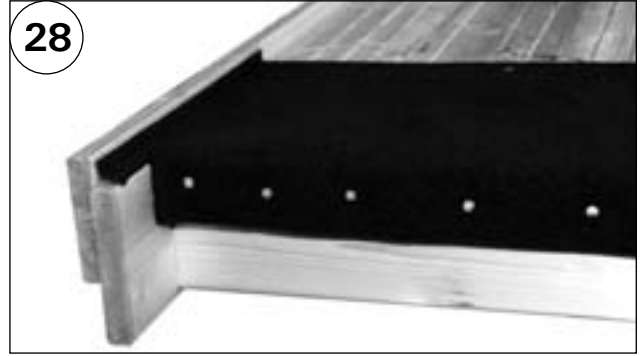

EN Chimney

Read the instructions delivered with the chimney.

Figure 32. Lift the chimney into the opening and connect it to the stove. Place the lead-through flange and fix it to the ceiling with screws. Use mineral wool for isolating and supporting the chimney.

Finishing

Figure 33. Install the sauna door. Use wedges and/or filling strip (14 x 40 x 600) to fit the frame in the opening. Fasten the frame with screws. Install door handles and the roller latch.

Figure 34. Fasten the bench supports. Place the benches and lock them to the bench supports with screws.

Figure 35. Fasten the window catch and handle.

Figure 36. Install the front door lock and handle.

Notice

The delivery includes extra logs, boards and other supplies to make sure that the result is a complete, functioning sauna.

DE Rauchfang

Beachten Sie die mit dem Rauchfang gelieferte Anleitung.

Abbildung 32. Heben Sie den Rauchfang in die Öffnung, und schließen Sie ihn am Ofen an. Bringen Sie den Durchgangskragen an, und fixieren Sie ihn mit Schrauben an der Decke. Verwenden Sie Steinwolle, um den Rauchfang abzustützen und zu isolieren.

Fertigstellung

Abbildung 33. Setzen Sie die Saunatür ein. Verwenden Sie Keile und/oder Füllstreifen (14 x 40 x 600), um den Rahmen in der Öffnung zu platzieren. Befestigen Sie den Rahmen mit Schrauben. Bringen Sie die Türgriffe und den Schnapper an.

Abbildung 34. Befestigen Sie die Liegen-Auflagehölzer. Platzieren Sie die Liegen an den vorgesehenen Stellen und befestigen Sie sie mit Schrauben auf den Auflagehölzern.

Abbildung 35. Befestigen Sie den Griff und die Schnapper des Fensters.

Abbildung 36. Montieren Sie das Schloss und den Griff der Vordertür.

Hinweis

Im Lieferumfang sind zusätzliche Balken, Bretter und andere Materialien enthalten, um sicherzustellen, dass Sie eine vollständige, funktionstüchtige Sauna erhalten.

SV Skorsten

Följ instruktionerna som medföljer skorstenen.

Bild 32. Lyft in skorstenen i öppningen och anslut den till aggregatet. Montera genomgångsflänsen och skruva fast den mot taket. Använd mineralull för isolering samt för stöd av skorstenen.

Slutför monteringen

Bild 33. Montera bastudörren. Använd kilar och/eller tätningsslist (14 x 40 x 600) för att passa in karmen i öppningen. Skruva fast karmen. Montera dörrhandtag och rullås.

Bild 34. Montera bänkstöden. Lägg på bänkarna och skruva fast dem på bänkstöden.

Bild 35. Montera fönsterlås och handtag.

Bild 36. Montera lås och handtag på ytterdörren.

OBS!

I leveransen ingår extra timmer, bräddor och annat, så att du verkligen ska kunna montera en komplett och funktionell bastu.

RU ДЫМОХОД

Придерживайтесь инструкций, прилагаемых к дымоходу.

Рисунок 32. Вставьте дымоход в отверстие и соедините с каменкой. Установите проходной фланец и закрепите его шурупами к потолку. Используйте минеральную вату для изоляции и фиксации дымохода.

Отделка

Рисунок 33. Установите дверь сауны. Используйте клинья и/или опорную рейку (14 x 40 x 600) для подгонки дверной коробки к дверному проему. Прикрепите коробки двери шурупами. Установите дверные ручки и шпингалет.

Рисунок 34. Закрепите опоры полка. Установите полки и закрепите их к опорам винтами.

Рисунок 35. Прикрепите шпингалет и ручку окна.

Рисунок 36. Установите замок и ручку входной двери.

ПРИМЕЧАНИЕ

В комплект поставки входят дополнительные бревна, доски и другие материалы, чтобы с уверенностью обеспечить постройку полностью готовой к использованию сауны.

FR Cheminée

Lisez les instructions fournies avec la cheminée.

Illustration 32. Soulevez la cheminée dans l'ouverture et reliez-la au poêle. Placez la colerette et fixez-la au plafond avec des vis. Utilisez de la laine minérale pour isoler et supporter la cheminée.

Finitions

Illustration 33. Installez la porte du sauna. Utilisez des cales pour placer le châssis dans l'ouverture. Fixez le châssis avec des vis. Installez les poignées de porte et la serrure à rouleaux.

Illustration 34. Fixez les supports de banc. Placez les bancs et fixez-les aux supports avec des vis.

Illustration 35. Fixez l'espagnolette et la poignée de la fenêtre.

Illustration 36. Installez la poignée et le verrou de la porte avant.

Attention

La livraison comprend des madriers, planches et autres fournitures supplémentaires pour garantir la réalisation d'un sauna complet et fonctionnel.

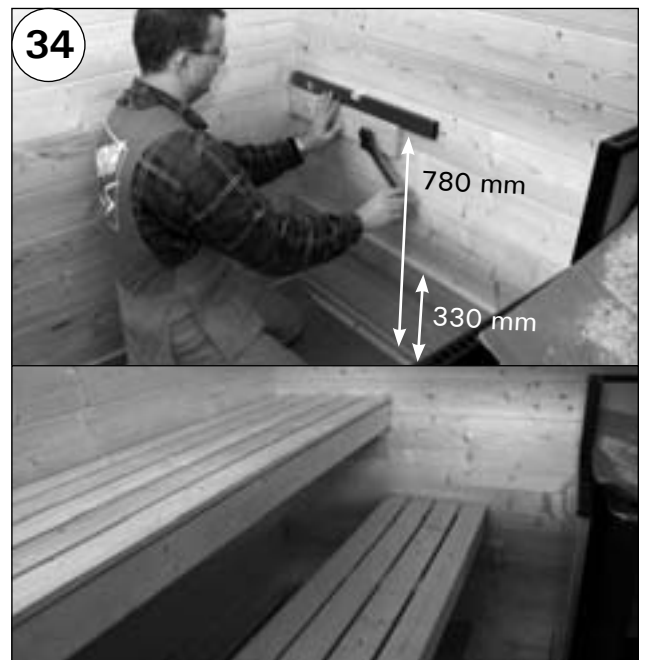
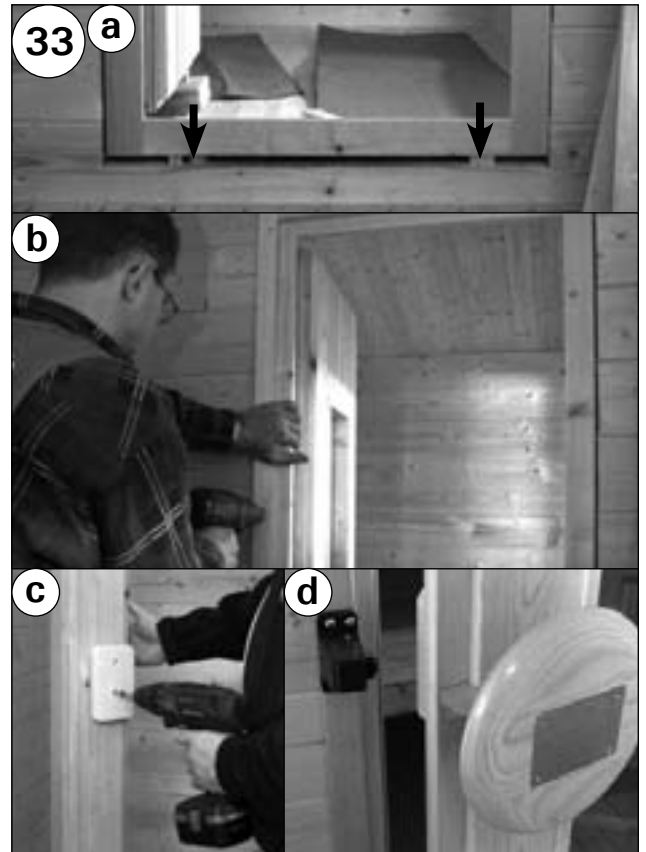
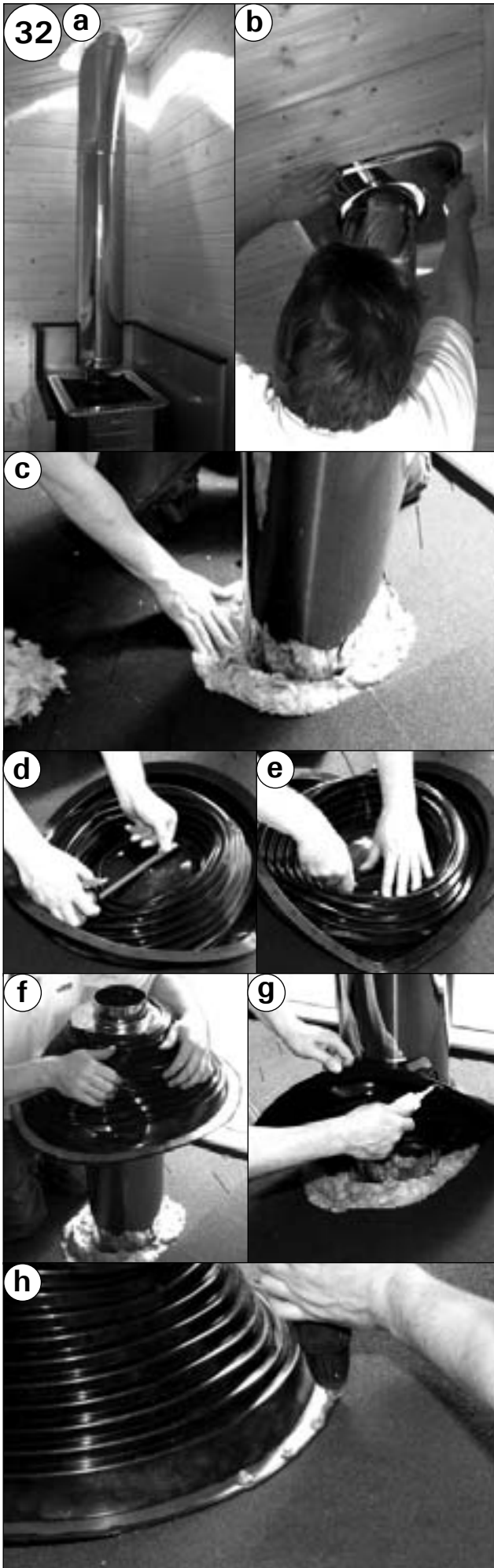

KUIKKA

Floor plan with wall symbols
 Grundriss mit Wandsymbolen
 Grundplan med väggsymbol
 План пола с обозначениями стен
 Plan du sol avec symboles des parois

X Threaded rod
 Gängstag
 Gewindestangen
 Прутки с резьбой
 Tige filetée

S Woodburning stove or electric sauna heater
 Holzbeheizter Saunaofen oder Elektrosaunaofen
 Vedeldad bastuugn eller elektriskt bastuaggregat
 Электрическая или дровяная каменка
 Poêle à bois ou générateur de vapeur de sauna électrique

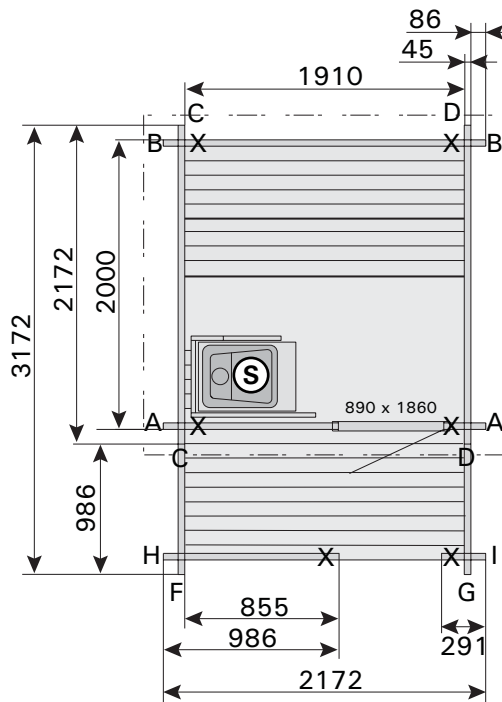

Front wall
 Vorderwand
 Förvägg
 Передняя стена
 Paroi avant

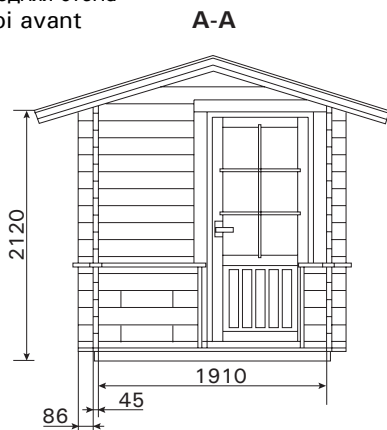

Side wall, left
 Seitenwand, links
 Sidovägg, vänster
 Левая стена
 Paroi latérale, gauche

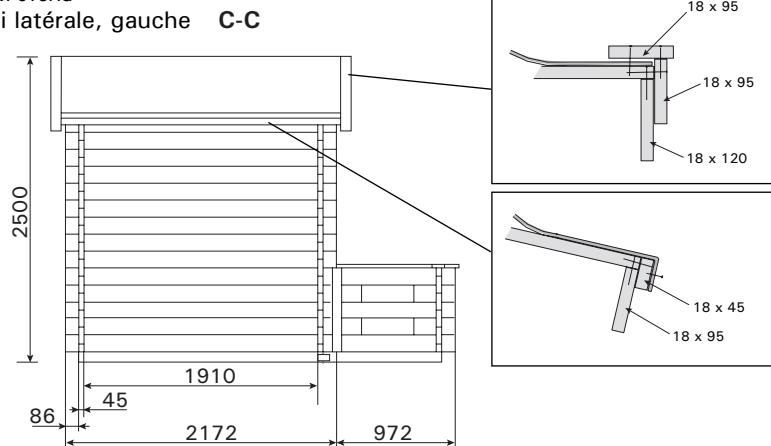

Back wall
 Rückwand
 Bakvägg
 Задняя стена
 Paroi arrière

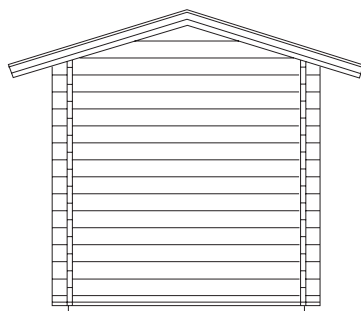

Side wall, right
 Seitenwand, rechts
 Sidovägg, höger
 Правая стена
 Paroi latérale, droite

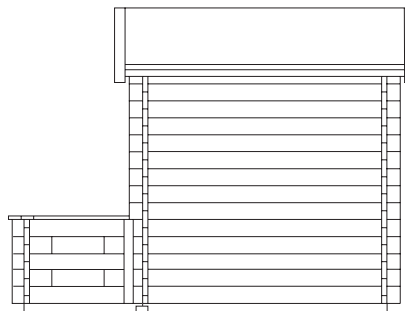

Side walls / Seitenwände / Sidoväggar / Боковые стены / Parois latérales

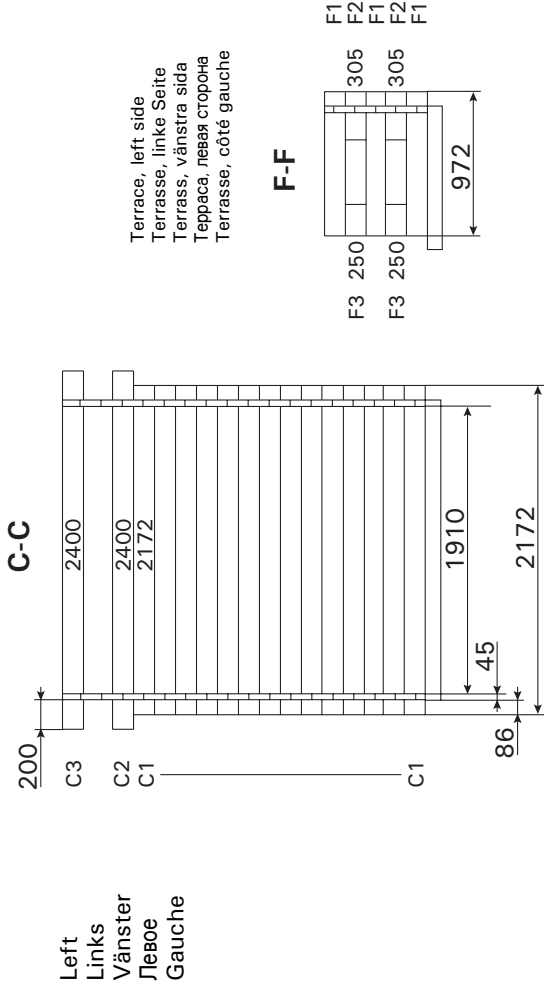
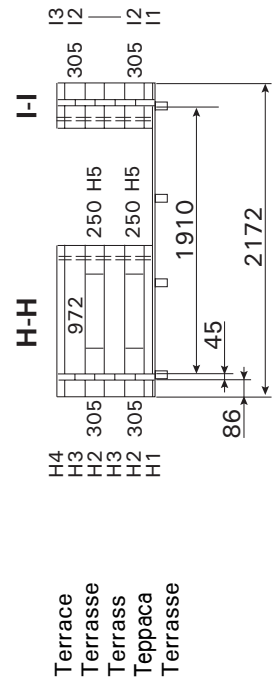
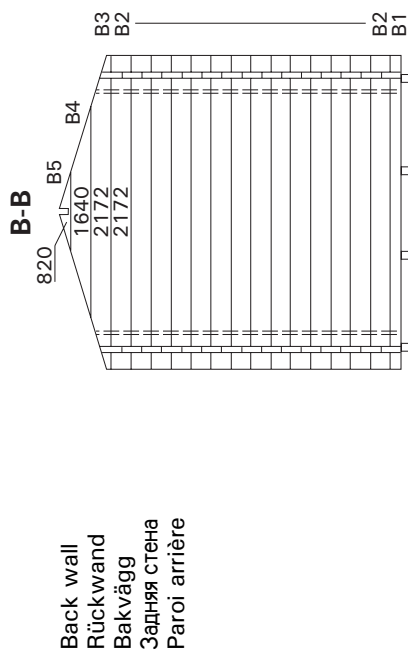
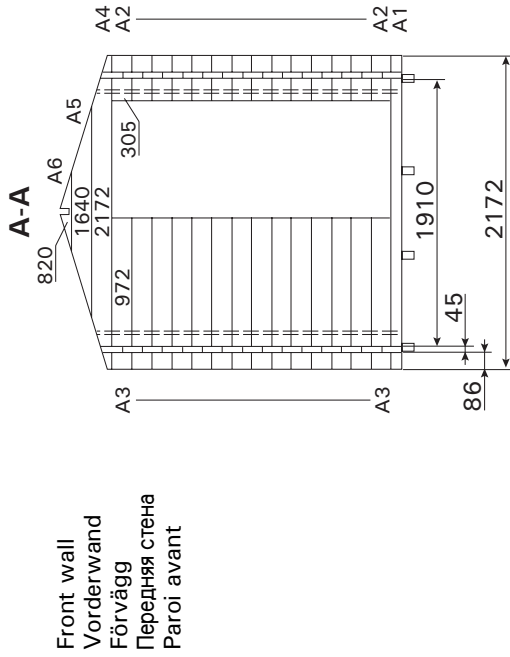

Terrace, left side
Terrasse, linke Seite
Terrass, vänstra sida
Teppaca, левая сторона
Terrasse, côté gauche

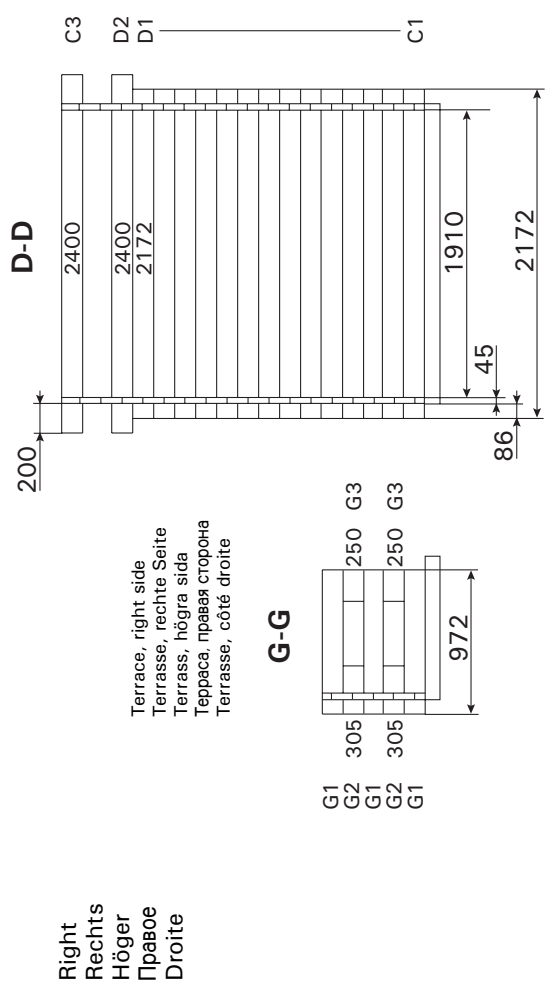
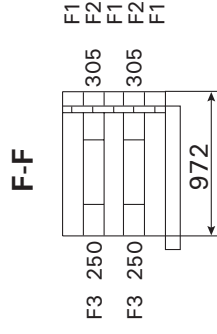

KUIKKA

KUIKKA

with terrace / mit Terrasse / med terrass / с террасой / avec terrasse

Packing list / Packliste / Stycklista / Упаковочный лист / Bordereau d'expédition

Material материалы Matériau	Size mm Größe mm Storlek mm Размер, мм Taille en mm	Pcs. Anzahl St. Шт. Pièces	Itemisation Aufschlüsselung Specification Детализация Détail
LOGS: / BLOCKBOHLEN: / TIMMER: / БРЕВНА: / MADRIERS :			
Wall logs Wandblockbohlen Väggstimmer Бревна стеновые Madrirs des parois	45 x 145 x 2172	42	B2, C1, D1
	45 x 75 x 2172	2	A1, B1
	45 x 145 x 305	14	A2
	45 x 145 x 972	14	A3
Gable logs Giebelblockbohlen Gavelstockar Бревна конечные Poutres de pignon	45 x 145 x 2172	2	A4, B3
	45 x 145 x 1640	2	A5, B4
	45 x 145 x 820	2	A6, B5
Top wall log / Wandblockbohle oben / Överväggstimmer / Верхнее стеновое бревно / Madrier supérieur de la paroi	45 x 145 x 2400	2	C2, D2
Buffer woods / Pufferhölzer / Reservtimmer / Проставки деревянные / Bois de tampon	45 x 145 x 300	4	
Floor boards, gap 8 mm / Fußbodenbretter, Abstand 8 mm Golvräddor, 8 mm mellanrum / Доски половые, зазор 8 мм Planches du sol, espace 8 mm	18 x 95 x 1905	20	rounded / abgerundet rundade / округленные грани arrondi
Ridge beam / Firstbalken / Nockbalk / Коньковая балка / Faitage	45 x 145 x 2400	1	C3
Beams, cabin / Balken, Hütte Bjälkar, hytt / Балки пола, сауна Madrirs, cabine	50 x 100 x 2000	4	impregnated / imprägniert impregnerade / с пропиткой imprégnés
Beams, terrace / Balken, Terrasse Bjälkar, terrass / Балки пола, терраса Madrirs, terrasse	50 x 100 x 972	4	impregnated / imprägniert impregnerade / с пропиткой imprégnés
Pieces for beam joints / Teile für Balkenverbindungen Kopplingsstycken för bjälkar / Детали для соединения балок Pièces pour joints des madriers	21 x 95 x 400	8	impregnated / imprägniert impregnerade / с пропиткой imprégnés
Cornice boards / Simsbretter Taklister / Доски карнизные Panneaux de corniche	18 x 95 x 2400	2	
	18 x 45 x 2400	2	
Fascia boards / Stirnbretter Fasadbräddor / Доски бордюрные Bordures d'avant-toit	18 x 95 x 1390	4	
	18 x 120 x 1390	4	
	18 x 95 x 1390	4	
Tool for assembling / Werkzeug für die Montage Monteringsverktyg / Инструмент для сборки Outil d'assemblage		1	

TERRACE: / TERRASSE: / TERRASS: / ТЕПРАСА: / TERRASSE :			
Terrace logs Terrassenblockbohlen Terrasstimmer Бревна для террасы Madrirs de la terrasse	45 x 56 x 972	1	H1
	45 x 145 x 972	8	H3, F1, G1
	45 x 65 x 972	1	H4
	45 x 145 x 250	6	F3, G3, H5
	45 x 145 x 305	10	F2, G2, H2, I2
	45 x 56 x 305	1	I1
	45 x 65 x 305	1	I3
Cover strips for terrace logs Abdeckungen für Terrassenblockbohlen Skyddslist för terrasstimmer Нащельники для бревен террасы Baguettes de couverture pour les madriers de la terrasse	38 x 70 x 829	2	
	38 x 70 x 635	2	
	38 x 70 x 350	1	
	38 x 70 x 88	2	
	38 x 70 x 1017	1	
Connecting boards Verbindungsbretter Skarvräddor Соединительные доски Planches de raccord	18 x 120 x 680	2	outside / außen / utvändigt / внешние / extérieur
	18 x 120 x 650	2	inside / innen / invändigt / внутренние / intérieur
Terrace floor boards, gap 10 mm Terrassenbretter, Abstand 10 mm Terrassgolvräddor, 10 mm mellanrum Доски половые для террасы, зазор 10 мм Planches du sol de la terrasse, espace 10 mm	21 x 95 x 1905	10	impregnated / imprägniert impregnerade / с пропиткой imprégnés

KUIKKA

Cover boards for terrace edge Schonplatten für Terrassenkante Panel för terrasskant Облицовочные доски для бордюра террасы Redos pour le bord de la terrasse	21 x 95 x 2000	2	impregnated / imprägniert impregnerade / с пропиткой imprégnés
Foot ledge / Fußbrett Fotlist / Плинтус Pieds d'appui	12 x 30	8 linear metres / Längmeter / lörmeter / погонных метров / mètres linéaires	

FASTENING SUPPLIES: / BEFESTIGUNG: / FÄSTENHETER: / КРЕПЕЖ: / FIXATIONS :

Threaded rods / Gewindestangen / Gängstag / Прутки с резьбой / Tiges filetées	M8 / 2200	4	
	M8 / 750	2	
Nuts / Muttern / Muttrar / Гайки / Écrous	M8	6	
T-nuts / T-Nute / T-muttrar / Гайки с барашком / Écrous encastrés	M8	6	
Washers for threaded rods / Scheiben für Gewindestangen / Brickor till gängstag / Шайбы для резьбовых прутков / Rondelles pour tiges filetées		6	
Nails / Nägel / Spikar / Гвозди / Clous	2,5 x 60	1,5 kg/kg	
Dyckert nails / Dyckert-Nägel / Dyckertspik / Гвозди Dyckert / Clous de tapisserie pour les pieds d'appui	17 x 30	30	for foot ledges / für Fußleisten / för golvlister / для плинтуса
Dyckert nails / Dyckert-Nägel / Dyckertspik / Гвозди Dyckert / Clous de tapisserie pour les pieds d'appui	17 x 45	150	for ceiling panels and ceiling strips / für Decke und Deckenleisten / för takpanel och taklist для реек и панелей потолка / pour les panneaux et lat- tes de plafond
Felt tacks / Filzwecken / Pappnubb / Гвозди кровельные / Broquettes pour les feutres		0,7 kg/kg	
Screws / Schrauben Skrivar / Шурупы Vis	4,5 x 60	30	for handrail / für Handlauf / för räcke / для перил / pour main courante
	4,5 x 80	16	for half-high logs and ceiling supports für halbohohe Balken und Decken-Auflagehölzer för halvhöga stockar och takstötter для коротких бревен («полразмера»), балок пола и опор потолка pour les madriers demi-hauteur et les supports de plafond
	4,0 x 40	56	for terrace / für Terrasse / för terrass / для террасы / pour la terrasse
Deck screw / Deckschraube / Terrasskrav / Шуруп для настила / Vis à bois	6 x 60	10	for bench supports / für Liegen-Auflagehölzer / för bänkstöd / для крепления опор полков / pour les supports de banc

ROOF MATERIAL: / DACHMATERIAL: / ТАКМАТЕРИАЛ: / КРОВЕЛЬНЫЙ МАТЕРИАЛ: / MATÉRIAUX DU TOIT :

Roof boards / Dachbretter / Takbrädor / Доски для крыши / Panneaux de toiture	18 x 95 x 1290	56	
Roofing shingle / Dachschindeln / Takshingel / Гонт кровельный / Bardeaux de toiture			2,1 packs / Packen / paket / упаковки / ensembles
Edge strip / Randstreifen / Kantlist / Полоса бордюрная / Bande de rive			0,5 rolls / Rollen / rullar / рулонов / rouleaux
Ridge pieces / Firstteile / Nockdelar / Коньковые элементы / Pièces de faîtage			15 pcs / Stück / st / шт. / pièces
Nailing strip for ceiling / Nagelstreifen für Decke / Spiklist för innertak / Крепежная рейка для потолка / Fond de clouage pour plafond	42 x 42 x 1900	4	
Ceiling boards / Deckenbretter / Takbrädor / Потолочные доски / Panneaux de plafond	15 x 97 x 970	46	
Divider strip for ceiling Unterteilungsstreifen für Decke Delarlist för innertak Разделительная рейка для потолка Cornière de séparation plafond	12 x 32 x 1905	1	for middle seam für Mittelfuge för mittskarv для срединного шва pour jointure centrale

OTHER SUPPLIES: / ZUBEHÖRE: / TILLBEHÖR: / ПРИНАДЛЕЖНОСТИ И ФУРНИТУРА: / AUTRES FOURNITURES :

Front door / Tür Ytterdörr / Входная дверь Porte de devant	890 x 1860	1	
Front door handle, lock cylinder and keys Türgriff, Schlosscylinder und Schlüsseln Handtag till ytterdörr, låscylinder och nycklar Ручка входной двери Poignée de la porte avant, barillet de serrure et clés		1	handle with wood finish Griff mit Holzfinish handtag med träfinish ручка с деревянной отделкой poignée avec finition bois
Bench / Bank Lave / Полук Banc	510 x 1895	1	
	415 x 1895	1	
Bench support / Bankträger Lavstöd / Опора полка Support de banc	28 x 95 x 485	2	
	28 x 95 x 950	2	

KEITELE

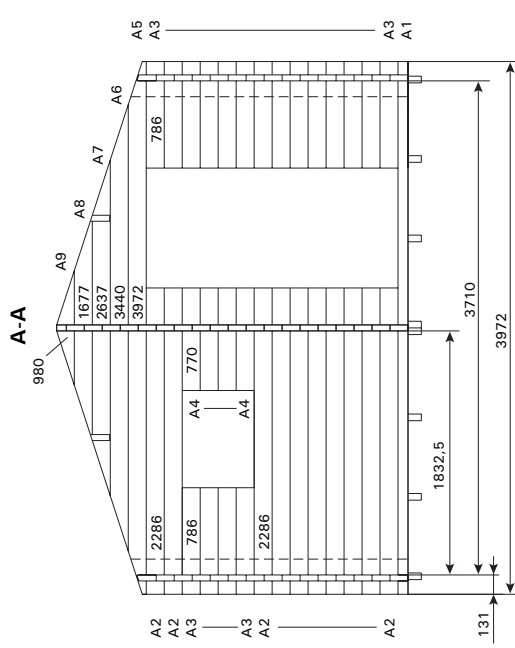

Front wall
Vorderwand
Förvägg
Передняя стена
Paroi avant

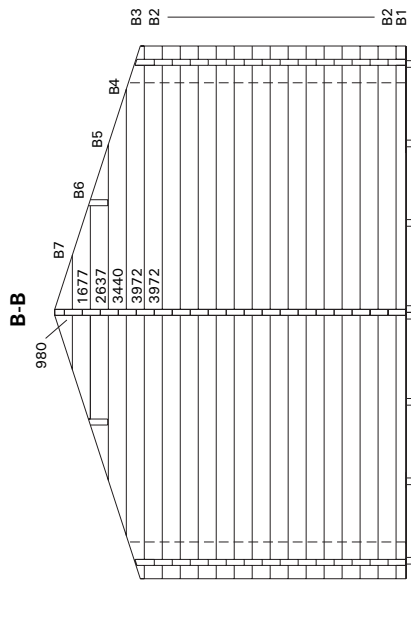

Back wall
Rückwand
Bakvägg
Задняя стена
Paroi arrière

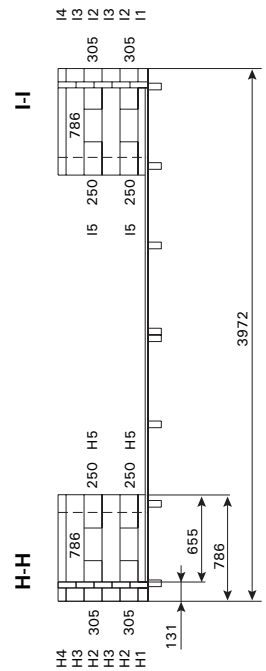

Terrace
Terrasse
Terrass
Teppaca
Terrasse

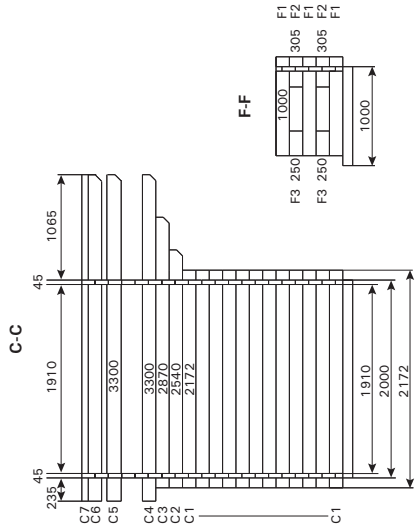

Side wall, left
Seitenwand, links
Sidovägg, vänster
Левая стена
Paroi latérale, gauche

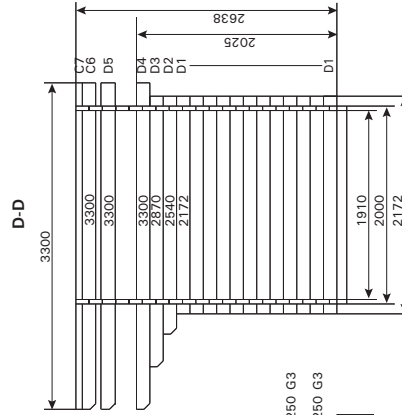
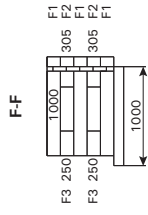

Side wall, right
Seitenwand, rechts
Sidovägg, höger
Правая стена
Paroi latérale, droite

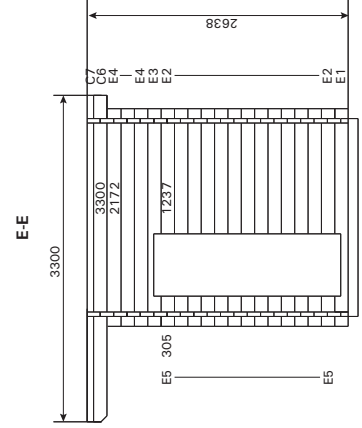
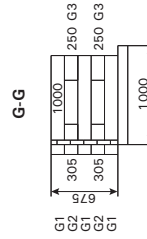

KEITELE

KEITELE

with terrace / mit Terrasse / med terrass / с террасой / avec terrasse

Packing list / Packliste / Stycklista / Упаковочный лист / Bordereau d'expédition

Material материалы Matériau	Size mm Größe mm Storlek mm Размер, мм Taille en mm	Pcs. Anzahl St. Шт. Pièces	Itemisation Aufschlüsselung Specifikation Детализация Détail
LOGS: / BLOCKBOHLEN: / TIMMER: / БРЕВНА: / MADRIERS :			
Wall logs Wandblockbohlen Väggtimmer Бревна стеновые Madrirs des parois	45 x 145 x 3972	14	B2
	45 x 75 x 3972	2	A1, B1 (splitted base logs / Gespaltene Sockelbohlen / delade grundbjälkar / половинные бревна основания)
	45 x 145 x 2286	10	A2
	45 x 145 x 770	4	A4
	45 x 145 x 786	18	A3
	45 x 145 x 2172	28	C1, D1, E4
	45 x 145 x 1237	13	E2
	45 x 145 x 305	13	E5
	45 x 145 x 2540	2	C2, D2
	45 x 145 x 2870	2	C3, D3
Wall logs NOTCH FOR DOOR / LOWER Wandblockbohlen AUSSPARUNG FÜR TÜR / UNTEN Väggtimmer DÖRRURTAG / NEDRE Бревна стеновые ПАЗ ДЛЯ ДВЕРИ / НИЖНИЙ Madrirs de paroi ENCOCHE POUR LA PORTE / INFÉRIEURE	45 x 145 x 2172	1	E1
Wall logs NOTCH FOR DOOR / UPPER Wandblockbohlen AUSSPARUNG FÜR TÜR / OBEN Väggtimmer DÖRRURTAG / ÖVRE Бревна стеновые ПАЗ ДЛЯ ДВЕРИ / ВЕРХНИЙ Madrirs de paroi ENCOCHE POUR LA PORTE / SUPÉRIEURE	45 x 145 x 2172	1	E3
Gable logs Giebelblockbohlen Gavelstockar Бревна конечные Poutres de pignon	45 x 145 x 3972	2	A5, B3
	45 x 145 x 3440	2	A6, B4
	45 x 145 x 2637	2	A7, B5
	45 x 145 x 1677	2	A8, B6
	45 x 145 x 980	2	A9, B7
Top wall log / Wandblockbohle oben Överväggstimmer / Верхнее стеновое бревно Madrir supérieur de la paroi	45 x 145 x 3300	1	D4 right / Rechts / höger / правые / droite
	45 x 145 x 3300	1	C4 left / Links / vänster / левые / gauche
Roof boards / Dachbretter Takbrädor / Доски для крыши Panneaux de toiture	18 x 95 x 2215	78	
Cornice boards / Simsbretter Taklister / Доски карнизные Panneaux de corniche	18 x 95 x 3300	2	
	18 x 45 x 3300	2	
Ridge beam / Firstbalken Nockbalk / Коньковая балка Faîtage	45 x 145 x 3300	1	C6
Ridge beam, half / Firstbalken, halb Nockbalk, halv / Коньковая балка, половинная Faîtage, demi	45 x 85 x 3300	1	C7
Roof beams / Dachbalken Takbjälkar / Балки крыши Madrirs de toiture	45 x 145 x 3300	1	D5 right / Rechts / höger / правые / droite
	45 x 145 x 3300	1	C5 left / Links / vänster / левые / gauche
Top pieces for gable logs / Oberteile für Giebelblockbohlen Överliggare till gavelstockar / Верхние детали для конечных бревен / Pièces supérieures pour poutres de pignon	45 x 145 x 100	4	Fastened to / befestigt an A9/B7 Monteras på / Прикреплены к A9/B7 Fixées à A9/B7
Buffer woods / Pufferhölzer Reservtimmer / Проставки деревянные Bois de tampon	45 x 145 x 300	4	
Floor boards, gap 8 mm / Fußbodenbretter, Abstand 8 mm Golvbrädor, 8 mm mellanrum / Доски половые, зазор 8 мм Planches du sol, espace 8 mm	18 x 95 x 1828	23	rounded, for sauna / abgerundet, für Sauna rundade för sauna / округленные грани, для сауны / Arrondies, pour sauna
Floor boards / Fußbodenbretter Golvbrädor / Доски половые Planches du sol	18 x 95 x 1828	23	Planed tongue-and-groove board for dressing room Gehobeltes Nut- und Federbrett für Umkleieraum Slätspontade för omlädningsrum Строганая шпунтованная доска для предбанника Planche à rainure et languette pour vestiaire
Beams, sauna / Balken, Sauna Bjälkar, sauna / Балки пола, сауна Madrirs, sauna	50 x 100 x 2000	8	impregnated / imprägniert impregnerade / с пропиткой imprégnés
Beams, terrace / Balken, Terrasse Bjälkar, terrass / Балки пола, терраса Madrirs, sauna	50 x 100 x 1000	8	impregnated / imprägniert impregnerade / с пропиткой imprégnés

KEITELE

Pieces for beam joints / Teile für Balkenverbindungen Kopplingsstycken för bjälkar / Детали для соединения балок Pièces pour joints des madriers	21 x 95 x 400	14	impregnated / imprägniert impregnerade / с пропиткой imprégnés
Weather boards / Wetterbretter Vattbräda / Доски обшивочные Jets d'eau	18 x 95 x 2315	4	
Fascia boards / Stirnbretter Fasadbrädor / Доски бордюрные Bordures d'avant-toit	18 x 120 x 2315	4	
	18 x 95 x 2315	4	
Filling strip Füllstreifen Tättningslist Опорная рейка Baguette de remplissage	14 x 40 x 600	1	under the sauna door (if needed) unter die Saunatür (wenn nötig) under saunadörr (vid behov) под дверь сауны (при необходимости) placez-la au-dessous de la porte (si nécessaire)
Tool for assembling (Twister) Werkzeug für die Montage (Dreher) Monteringsverktyg (vridverktyg) Инструмент для сборки (крутилка) Outil d'assemblage (tordoir)		1	

TERRACE: / TERRASSE: / TERRASS: / ТЕППАСА: / TERRASSE :			
Terrace logs	45 x 56 x 786	2	H1, I1
Terrassenblockbohlen	45 x 145 x 786	4	H3, I3
Terrasstimmer	45 x 65 x 786	2	H4, I4
Бревна для террасы	45 x 145 x 250	8	F3, G3, H5, I5
Madriers de la terrasse	45 x 145 x 305	8	F2, G2, H2, I2
	45 x 56 x 1000	6	F1, G1
Cover strips for terrace logs	38 x 70 x 843	4	
Abdeckungen für Terrassenblockbohlen	38 x 70 x 635	2	
Skyddslist för terrasstimmer	38 x 70 x 75	2	
Нащельники для бревен террасы			
Baguettes de couverture pour les madriers de la terrasse			
Ceiling strips / Deckenstreifen Innertakslist / Рейки для потолка Lattes de plafond	28 x 28	8,6 Rm/п.м.	Ceiling strips for sauna / Deckenstreifen für Sauna / Innertakslist för sauna / Рейки для потолка сауны / Lattes de plafond pour sauna
Connecting boards	18 x 120 x 680	2	outside / außen / utvändigt / внешние / extérieur
Verbindingsbretter	18 x 120 x 650	2	inside / innen / invändigt / внутренние / intérieur
Skarvbrädor			
Соединительные доски			
Planches de raccord			
Terrace floor boards, gap 10 mm Terrassenbretter, Abstand 10 mm Terrassgolvrädor, 10 mm mellanrum Доски половые для террасы, зазор 10 мм Planches du sol de la terrasse, espace 10 mm	21 x 95 x 3705	10	impregnated / imprägniert / impregnerade / с пропиткой / imprégnés
Cover boards for terrace edge Schonplatten für Terrassenkante Panel för terrasskant Облицовочные доски для бордюра террасы Redos pour le bord de la terrasse	21 x 95 x 3800	2	impregnated / imprägniert / impregnerade / с пропиткой / imprégnés
Foot ledge / Fußbrett Fotlist / Плинтус Pieds d'appui	12 x 30	16 Rm/п.м.	

FASTENING SUPPLIES: / BEFESTIGUNG: / FÄSTENHETER: / КРЕПЕЖ: / FIXATIONS:			
Threaded rods / Gewindestangen Gångstag / Прутки с резьбой Tiges filetées	M8 / 2200	4	
	M8 / 750	2	
Nuts / Muttern Muttrar / Гайки Écrous	M8	6	
T-nuts / T-Nute T-muttrar / Гайки с барашком Écrous encastrés	M8	6	
Washers for threaded rods / Scheiben für Gewindestangen Brickor till gångstag / Шайбы для резьбовых прутков Rondelles pour tiges filetées		6	
Nails / Nägel Spikar / Гвозди Clous	2,5 x 60	3 kg/кг	
Dyckert nails / Dyckert-Nägel / Dyckertspik / Гвозди Dyckert / Clous de tapisserie pour les pieds d'appui	17 x 30	30	for foot ledges / für Fußleisten / för golvlister / для плинтуса

KEITELE

Dyckert nails / Dyckert-Nägel / Dyckertspik / Гвозди Dyckert / Clous de tapissier pour les pieds d'appui	17 x 45	130	for ceiling panels and ceiling strips / für Decke und Deckenleisten / för takpanel och taklist для реек и панелей потолка / pour les panneaux et lattes de plafond
Felt tacks / Filzwecken Pappnubb / Гвозди кровельные Broquettes pour les feutres		1 kg/kr	
Screws / Schrauben Skruvar / Шурупы Vis	4,5 x 60	30	for handrail / für Handlauf / för räcke / для перил / pour main courante
	4,5 x 80	30	for half-high logs and ceiling supports für halbhohe Balken und Decken-Auflagehölzer för halvhöga stockar och takstötter для коротких бревен («полразмера»), балок пола и опор потолка pour les madriers demi-hauteur et les supports de plafond
	4,0 x 40	30	for terrace / für Terrasse / för terrass / для террасы / pour la terrasse
Deck screw / Deckschraube Terrasskruv / Шуруп для настила Vis à bois	6 x 60	10	for bench supports / für Liegen-Auflagehölzer / för bänkstöd / для крепления опор полков / pour les supports de banc

ROOF MATERIAL: / DACHMATERIAL: / ТАКМАТЕРИАЛ: / КРОВЕЛЬНЫЙ МАТЕРИАЛ: / MATÉRIAUX DU TOIT :			
Roofing shingle / Dachschindeln Takshingel / Гонт кровельный Bardeaux de toiture			5,5 packs / Packen / paket / упаковки / ensembles
Edge strip / Randstreifen Kantlist / Полоса бордюрная Bande de rive			1 roll / Rolle / rulle / рулон / rouleau
Ridge pieces / Firstteile Nockdelar / Коньковые элементы Pièces de faitage			18 pcs / Stück / st / шт. / pièces
Nailing strip for ceiling / Nagelstreifen für Decke Spiklist för innertak / Крепежная рейка для потолка Fond de clouage pour plafond	42 x 42 x 1900	2	
Ceiling panel / Deckenpaneel Innertakspanel / Потолочная панель Panneau de plafond	15 x 97 x 1925	23	

OTHER SUPPLIES: / ZUBEHÖRE: / TILLBEHÖR: / ПРИНАДЛЕЖНОСТИ И ФУРНИТУРА: / AUTRES FOURNITURES :			
Front door / Tür Ytterdörr / Входная дверь Porte de devant	890 x 1860	1	
Front door handle, lock cylinder and keys Türgriff, Schlosscylinder und Schlüsseln Handtag till ytterdörr, låscylinder och nycklar Ручка входной двери Poignée de la porte avant, barillet de serrure et clés		1	
Sauna door / Saunatür Saunadörr / Дверь сауны Porte du sauna	625 x 1860	1	
Handle for sauna door / Griff für Saunatür Handtag till saunadörr / Ручка двери сауны Poignée de la porte du sauna		1	
Bench / Bank Lave / Полка Banc	510 x 1900	1	
	415 x 1900	1	
Bench support / Bankträger Lavstöd / Опора полка Support de banc	28 x 95 x 485	2	
	28 x 94 x 950	2	
Window / Fenster Fönster / Окно Fenêtre	720 x 520	1	
Catch for window / Riegel für Fenster Fönsterhake / Шпингалет для окна Espagnolette pour fenêtre		1	
Handle for window / Griff für Fenster Fönsterhandtag / Ручка для окна Poignée pour fenêtre		1	

SAIMAA

Floor plan with wall symbols
 Grundriss mit Wandsymbolen
 Grundplan med väggsymbol
 План пола с обозначениями стен
 Plan du sol avec symboles des parois

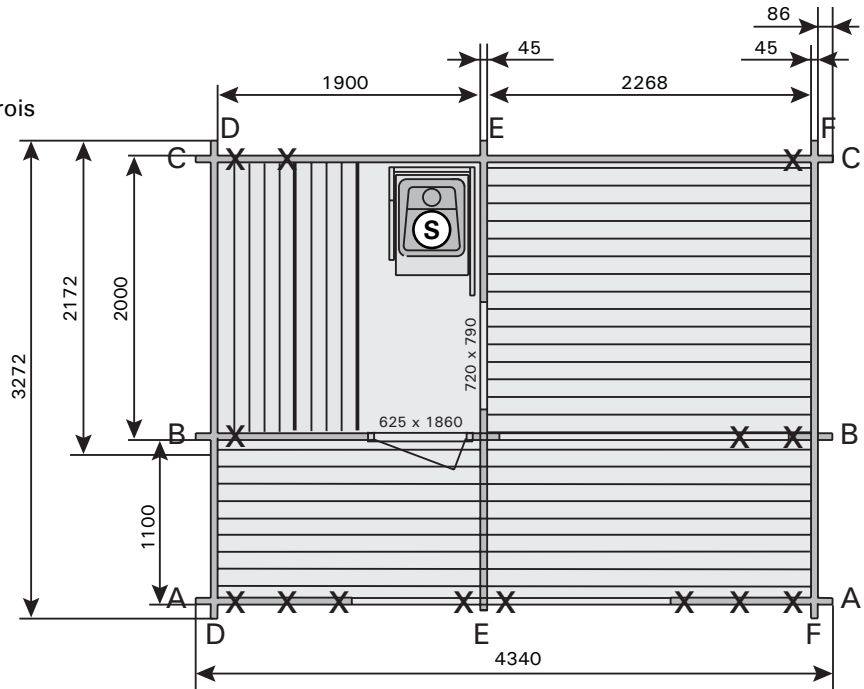

X Threaded rod
 Gängstag
 Gewindestangen
 Прутки с резьбой
 Tige fileté

S Woodburning stove or electric sauna heater
 Holzbeheizter Saunaofen oder Elektrosaunaofen
 Vedeldad bastuugn eller elektriskt bastuaggregat
 Электрическая или дровяная каменка
 Poêle à bois ou générateur de vapeur de sauna électrique

Front wall
 Vorderwand
 Förvägg
 Передняя стена
 Paroi avant

A-A

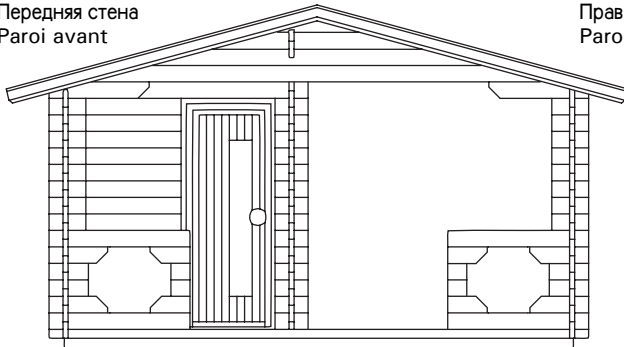

Side wall, right
 Seitenwand, rechts
 Sidovägg, höger
 Правая стена
 Paroi latérale, droite

F-F

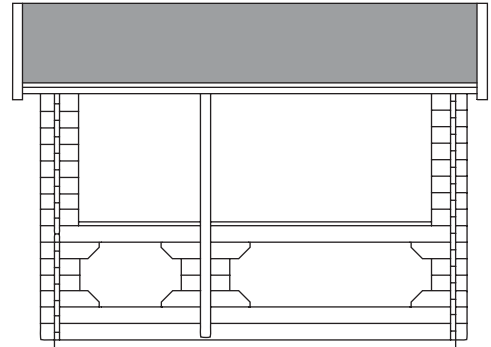

Back wall
 Rückwand
 Bakvägg
 Задняя стена
 Paroi arrière

C-C

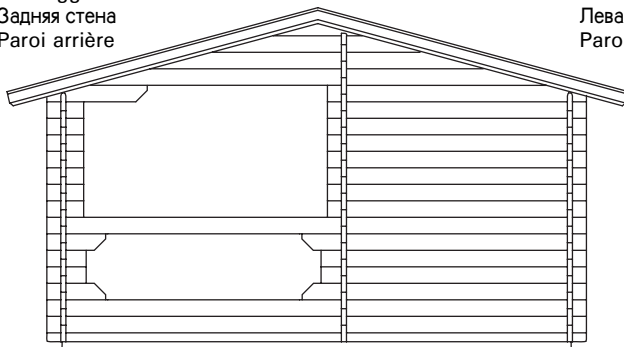

Side wall, left
 Seitenwand, links
 Sidovägg, vänster
 Левая стена
 Paroi latérale, gauche

D-D

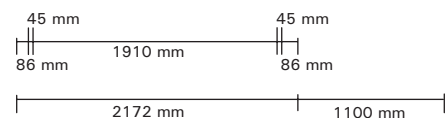
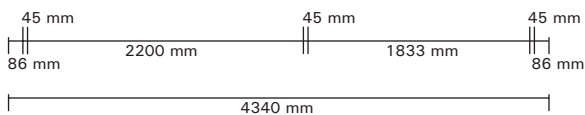
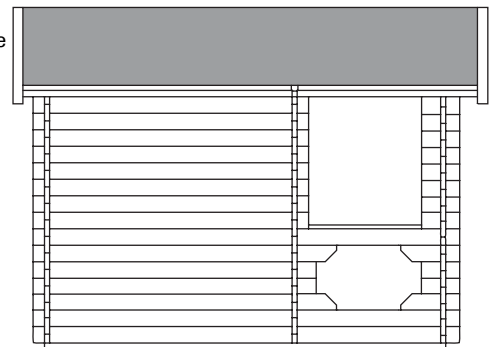

Front wall
Vorderwand
Förvägg
Передняя стена
Paroi avant

A-A

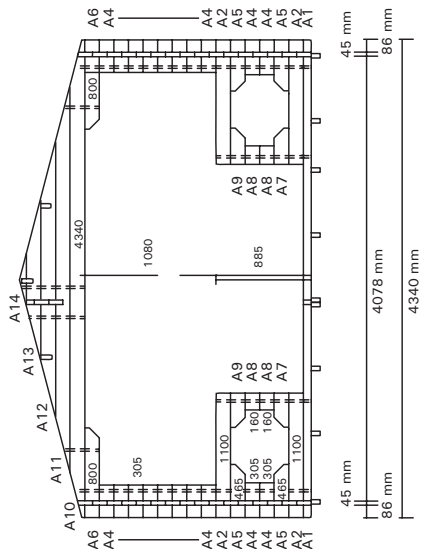

Back wall
Rückwand
Bakvägg
Задняя стена
Paroi arrière

C-C

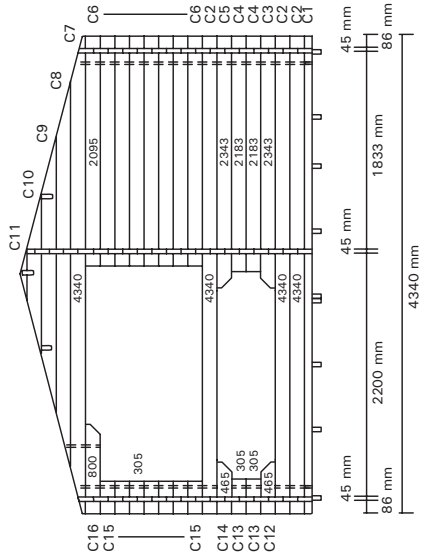

Side wall, right
Seitenwand, rechts
Sidovägg, höger
Правая стена
Paroi latérale, droite

F-F

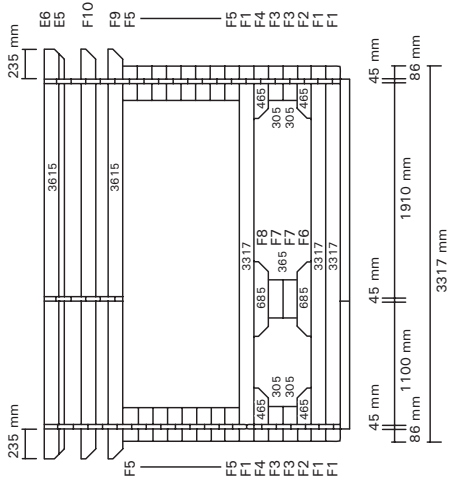

Side wall, left
Seitenwand, links
Sidovägg, vänster
Левая стена
Paroi latérale, gauche

B-B

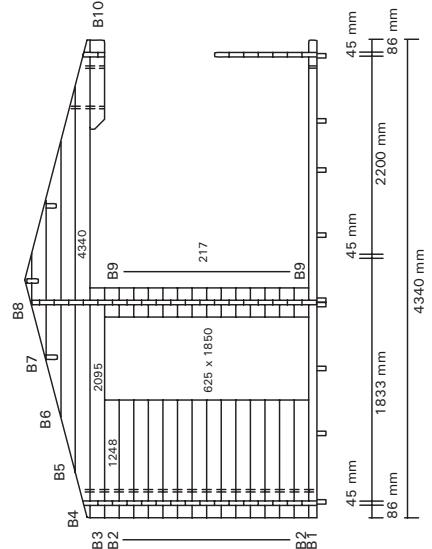

D-D

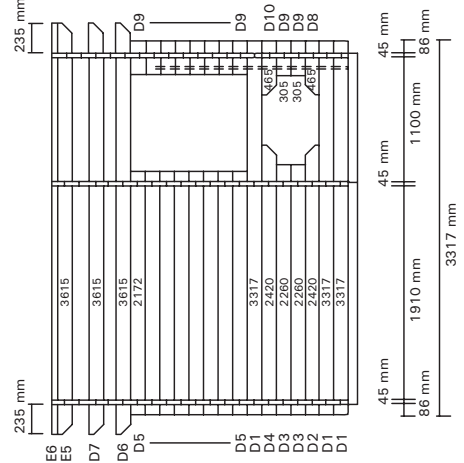

E-E

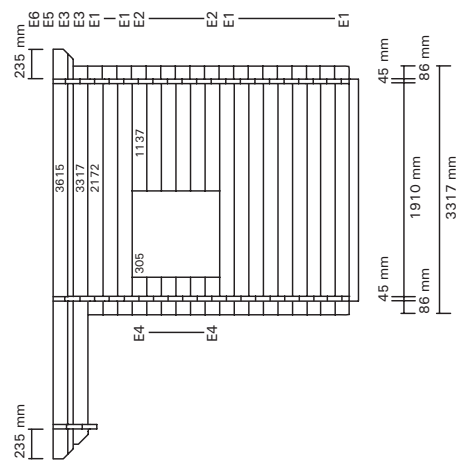

SAIMAA

SAIMAA

with terrace / mit Terrasse / med terrass / с террасой / avec terrasse

Packing list / Packliste / Stycklista / Упаковочный лист / Bordereau d'expédition

Material материалы Matériau	Size mm Größe mm Storlek mm Размер, мм Taille en mm	Pcs. Anzahl St. Шт. Pièces	Itemisation Aufschlüsselung Spécification Детализация Détail
LOGS: / BLOCKBOHLEN: / TIMMER: / БРЕВНА: / MADRIERS :			
Wall logs	45 x 145 x 1248	14	B2
Wandblockbohlen	45 x 145 x 2095	1	B3
Väggtimmer	45 x 145 x 217	14	B9
Бревна стеновые	45 x 145 x 800	1	B10
Madriers des parois	45 x 75 x 4340	2	C1, B1
	45 x 75 x 1100	2	A1
	45 x 145 x 1100	4	A2
	45 x 145 x 305	20	A4
	45 x 145 x 465	4	A3, A5
	45 x 145 x 800	2	A6
	45 x 145 x 320	2	A7
	45 x 145 x 160	4	A8
	45 x 145 x 320	2	A9
	45 x 145 x 4340	3	C2
	45 x 145 x 2343	1	C3
	45 x 145 x 2183	2	C4
	45 x 145 x 2343	1	C5
	45 x 145 x 2095	8	C6
	45 x 145 x 465	1	C12
	45 x 145 x 305	9	C13, C15
	45 x 145 x 465	1	C14
	45 x 145 x 800	1	C16
	45 x 145 x 3317	6	D1, E3, F1
	45 x 145 x 2420	1	D2
	45 x 145 x 2260	2	D3
	45 x 145 x 2420	1	D4
	45 x 145 x 2172	22	D5, E1
	45 x 145 x 3615	1	F9
	45 x 145 x 465	1	D8
	45 x 145 x 305	36	D9, E4, F3, F5
	45 x 145 x 465	1	D10
	45 x 145 x 1137	6	E2
	45 x 145 x 465	2	F4
	45 x 145 x 465	2	F2
	45 x 145 x 685	1	F6
	45 x 145 x 685	1	F8
	45 x 145 x 365	2	F7
Gable logs	45 x 145 x 4340	1	A10
Giebelblockbohlen	45 x 145 x 4340	2	B4, C7
Gavelstockar	45 x 145 x 3780	1	A11
Бревна конечные	45 x 145 x 3780	2	B5, C8
Poutres de pignon	45 x 145 x 2970	3	A12, B6, C9
	45 x 145 x 2000	3	A13, B7, C10
	45 x 145 x 1300	3	A14, B8, C11
Roof boards / Dachbretter	18 x 95 x 2500	88	
Takbrädor / Доски для крыши			
Panneaux de toiture			
Cornice boards / Sims Bretter	18 x 95 x 2600	4	
Taklister / Доски карнизные			
Panneaux de corniche			
Ridge beam / Firstbalken	45 x 145 x 3615	1	D6
Nockbalk / Коньковая балка	45 x 145 x 3615	1	E5 + E6
Faîtage			
Roof beams / Dachbalken	45 x 145 x 3615	1	F10 RIGHT / RECHTS / HÖGER / ПРАВЫЕ / DROITE
Takbjälkar / Балки крыши	45 x 145 x 3615	1	D7 LEFT / LINKS / VÄNSTER / ЛЕВЫЕ / GAUCHE
Madriers de toiture			

SAIMAA

Buffer woods / Pufferhölzer Reservtimmer / Проставки деревянные Bois de tampon	45 x 145 x 300	4	
Floor boards / Fußbodenbretter Golvräddor / Доски половые Planches du sol	18 x 95 x 1828	23	Planed tongue-and-groove board for dressing room Gehobeltes Nut- und Federbrett für Umkleideraum Slätspontade för omklädningsrum Строганая шпунтованная доска для предбанника Planche à rainure et languette pour vestiaire
Beams, sauna / Balken, Sauna Bjälkar, sauna / Балки пола, сауна Madrers, sauna	50 x 100 x 3100	9	impregnated / imprägniert impregnerade / с пропиткой imprégnés
Joist, sauna / Bretter, Sauna Bjälkar, sauna / Балки пола, сауна Madrers, sauna	50 x 100 x 4168	1	impregnated / imprägniert impregnerade / с пропиткой imprégnés
Weather boards / Wetterbretter Vattbräda / Доски обшивочные Jets d'eau	18 x 95 x 3615	2	
	18 x 45 x 3615	2	
Fascia boards / Stirnbretter Fasadbräddor / Доски бордюрные Bordures d'avant-toit	18 x 120 x 2600	4	18°
	18 x 95 x 2600	4	18°
Filling strip Füllstreifen Tättningslist Опорная рейка Baguette de remplissage	14 x 40 x 600	1	under the sauna door (if needed) unter die Saunatür (wenn nötig) under saunadörr (vid behov) под дверь сауны (при необходимости) placez-la au-dessous de la porte (si nécessaire)
Tool for assembling (Twister) Werkzeug für die Montage (Dreher) Monteringsverktyg (vridverktyg) Инструмент для сборки (крутилка) Outil d'assemblage (tordoir)		1	

TERRACE: / TERRASSE: / TERRASS: / TEPPACA: / TERRASSE :			
Cover strips for terrace logs Abdeckungen für Terrassenblockbohlen Skyddslist för terrasstimmer Нащельники для бревен террасы Baguettes de couverture pour les madriers de la terrasse	38 x 70 x 1940	1	
	38 x 70 x 1100	1	
	38 x 70 x 1740	1	
	38 x 70 x 840	3	
	38 x 70 x 945	2	
Ceiling strips / Deckenstreifen Innertakslist / Рейки для потолка Lattes de plafond	28 x 28 x 8,6 Rm		Ceiling strips for sauna / Deckenstreifen für Sauna / Innertakslist för sauna / Рейки для потолка сауны / Lattes de plafond pour sauna
Terrace floor boards, gap 10 mm Terrassenbretter, Abstand 10 mm Terrassgolvräddor, 10 mm mellanrum Доски половые для террасы, зазор 10 мм Planches du sol de la terrasse, espace 10 mm	28 x 95 x 2195	20	impregnated / imprägniert / impregnerade / с пропиткой / imprégnés
	28 x 95 x 4072	10	
Cover boards for terrace edge Schonplatten für Terrassenkante Panel för terrasskant Облицовочные доски для бордюра террасы Redos pour le bord de la terrasse	28 x 95 x 4170	2	impregnated / imprägniert / impregnerade / с пропиткой / imprégnés
Foot ledge / Fußbrett Fotlist / Плинтус Pieds d'appui	12 x 30	20 Rm/п.м.	

FASTENING SUPPLIES: / BEFESTIGUNG: / FÄSTENHETER: / КРЕПЕЖ: / FIXATIONS:			
Threaded rods / Gewindestangen Gångstag / Прутки с резьбой Tiges filetées	M8 / 2500	4	
	M8 / 1100	2	
	M8 / 750	2	
	M8 / 400	4	
Nuts / Muttern / Muttrar / Гайки / Écrous	M8	12	
T-nuts / T-Nute / T-muttrar / Гайки с барашком / Écrous encastrés	M8	12	
Washers for threaded rods / Scheiben für Gewindestangen / Brickor till gångstag / Шайбы для резьбовых прутков / Rondelles pour tiges filetées		12	

SAIMAA

Nails / Nägel / Spikar / Гвозди / Clous	2,5 x 60	3,5 kg/кг	
Dyckert nails / Dyckert-Nägel / Dyckertspik / Гвозди Dyckert / Clous de tapisier pour les pieds d'appui	17 x 30	30	for foot ledges / für Fußleisten / för golvlister / для плинтуса
Dyckert nails / Dyckert-Nägel / Dyckertspik / Гвозди Dyckert / Clous de tapisier pour les pieds d'appui	17 x 45	130	for ceiling panels and ceiling strips / für Decke und Deckenleisten / för takpanel och taklist для реек и панелей потолка / pour les panneaux et lattes de plafond
Felt tacks / Filzzwecken / Pappnubb / Гвозди кровельные / Broquettes pour les feutres		1,5 kg/кг	
Screws / Schrauben / Skruvar / Шурупы / Vis	4,5 x 60	30	for handrail / für Handlauf / för räcke / для перил / pour main courante
	4,5 x 80	20	for half-high logs and ceiling supports / für halbhohe Balken und Decken-Auflagehölzer / för halvhöga stockar och takstötter для коротких бревен («полразмера»), балок пола и опор потолка / pour les madriers demi-hauteur et les supports de plafond
	4,0 x 40	56	for terrace / für Terrasse / för terrass / для террасы / pour la terrasse
Deck screw / Deckschraube Terrasskruv / Шуруп для настила Vis à bois	6 x 60	10	for bench supports / für Liegen-Auflagehölzer / för bänkstöd / для крепления опор полков / pour les supports de banc

ROOF MATERIAL: / DACHMATERIAL: / ТАКМАТЕРИАЛ: / КРОВЕЛЬНЫЙ МАТЕРИАЛ: / MATÉRIAUX DU TOIT :			
Roofing shingle / Dachschindeln Takshingel / Гонт кровельный Bardeaux de toiture			6 packs / Packen / paket / упаковки / ensembles
Edge strip / Randstreifen Kantlist / Полоса бордюрная Bande de rive			1 roll / Rolle / rulle / рулон / rouleau
Ridge pieces / Firstteile Nockdelar / Коньковые элементы Pièces de faitage			26 pcs / Stück / st / шт. / pièces
Nailing strip for ceiling / Nagelstreifen für Decke Spiklist för innertak / Крепежная рейка для потолка Fond de clouage pour plafond	42 x 42 x 1900	2	
Ceiling panel / Deckenpaneel Innertakspanel / Потолочная панель Panneau de plafond	15 x 97 x 1925	23	

OTHER SUPPLIES: / ZUBEHÖRE: / TILLBEHÖR: / ПРИНАДЛЕЖНОСТИ И ФУРНИТУРА: / AUTRES FOURNITURES :			
Sauna door / Saunatür Saunadörr / Дверь сауны Porte du sauna	625 x 1860	1	
Handle for sauna door / Griff für Saunatür Handtag till saunadörr / Ручка двери сауны Poignée de la porte du sauna		1	
Bench / Bank Lave / Полки Banc	510 x 1900	1	
	415 x 1900	1	
Bench support / Bankträger Lavstöd / Опора полки Support de banc	28 x 95 x 485	2	
	28 x 95 x 950	2	
Window / Fenster Fönster / Окно Fenêtre	720 x 790	1	
Catch for window / Riegel für Fenster Fönsterhake / Шпингалет для окна Espagnolette pour fenêtre		1	
Handle for window / Griff für Fenster Fönsterhandtag / Ручка для окна Poignée pour fenêtre		1	

Harvia Oy
PL 12
40951 Muurame
Finland
www.harvia.fi